

GB Operating & Safety Instructions

SUPERJAWS[®] XXL

- NL** Bedienings- en veiligheidsvoorschriften
- FR** Instructions d'utilisation et consignes de sécurité
- DE** Gebrauchs- und Sicherheitsanweisung
- IT** Istruzioni per l'uso e la sicurezza
- ES** Instrucciones de uso y de seguridad
- PT** Instruções de Operação e Segurança
- PL** Instrukcja obsługi i bezpieczeństwa
- RU** Инструкции по эксплуатации и правила техники безопасности
- HU** Kezelési és biztonsági utasítások
- CZ** Provozní a bezpečnostní pokyny
- SK** Prevádzkové a bezpečnostné pokyny
- TR** Çalışma ve Güvenlik Talimatları

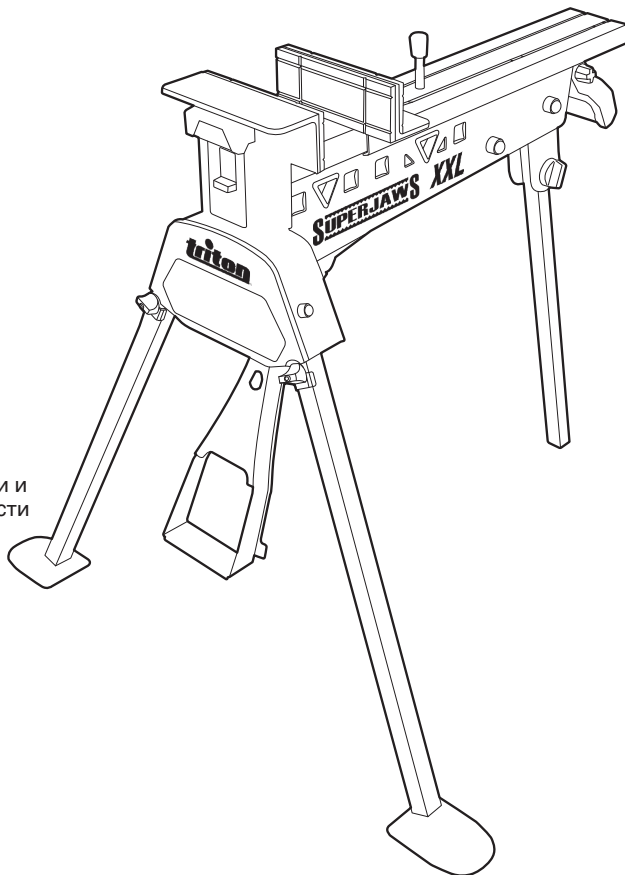

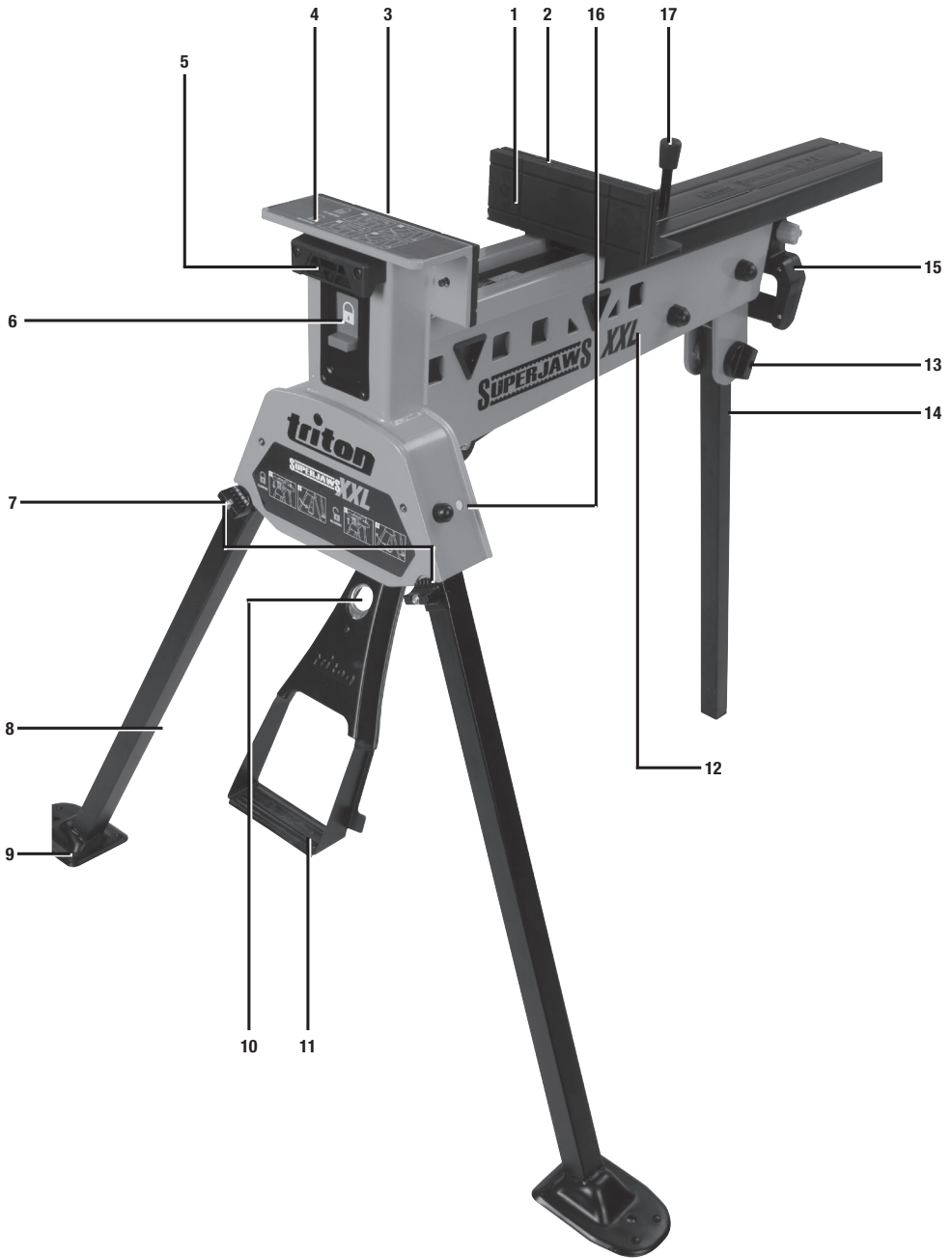

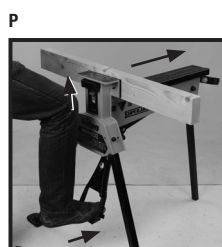
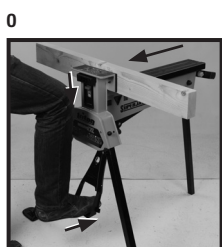
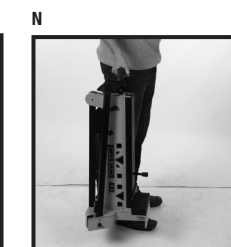
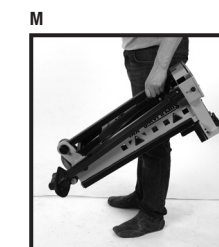
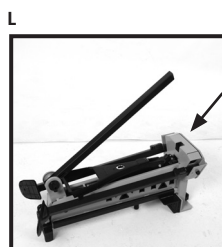
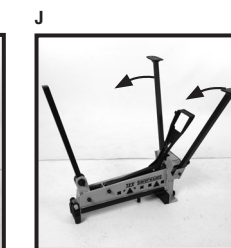
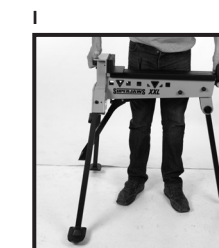
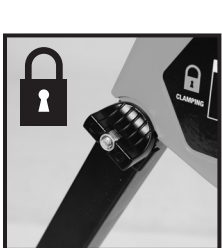
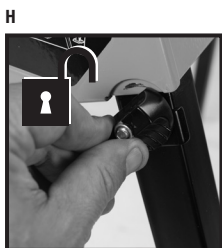
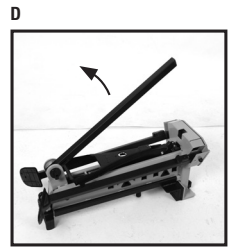
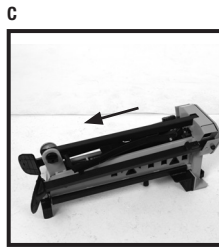
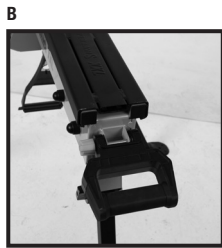

Q



R

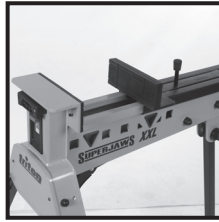

S



T



U



V

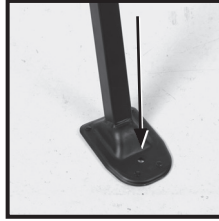

W

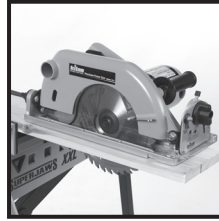

X



Y



Z



AA



AB

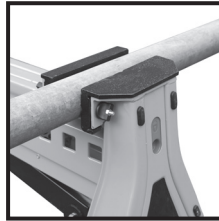

AC



AD



AE

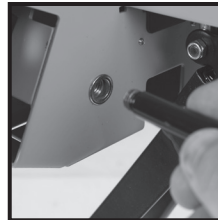

Original Instructions

Introduction

Thank you for purchasing this Triton tool. This manual contains information necessary for safe and effective operation of this product. This product has unique features and, even if you are familiar with similar products, it is necessary to read this manual carefully to ensure you fully understand the instructions. Ensure all users of the tool read and fully understand this manual.

Description of Symbols

The rating plate on your tool may show symbols. These represent important information about the product or instructions on its use.



Wear hearing protection
Wear eye protection
Wear breathing protection
Wear head protection



Read instruction manual



Caution!



DO NOT use as a step or platform!

Specification

Model number	SJA100XL
Clamping range	0-1000mm / 0-39"
Clamping force	1000kg / 2200lbs
Clamp travel per stroke	24mm (1" approx)
Clamping transmission type	Mechanical
Frame tube (external)	26mm / 1 1/8"
Maximum load	250kg / 550lb
Jaw size	210 x 80mm / 8-1/4 x 3-1/8"
Frame/Body width	302mm / 11 7/8"
Folded size (L x W x H)	780 x 345 x 325mm / 30 3/4 x 13 5/8 x 12 5/8"
Standing size (L x W x H)	1005 x 950 x 890mm / 39 1/2 x 37 3/8 x 35 1/4"
Weight	21.5kg / 47lbs

General Safety

⚠WARNING Read all safety warnings and all instructions. Failure to follow the warnings and instructions may result in electric shock, fire and/or serious injury.

⚠WARNING: This tool is not intended for use by persons (including children) with reduced, physical or mental capabilities or lack of experience or knowledge unless they have been given supervision or instruction concerning use of the tool by a person responsible for their safety. Children must be supervised to ensure that they do not play with the tool.

Save all warnings and instructions for future reference.

1) Work area safety

- a) **Keep work area clean and well lit.** Cluttered or dark areas invite accidents.
- b) **Do not operate tools in explosive atmospheres, such as in the presence of flammable liquids, gases or dust.**
- c) **Keep children and bystanders away while operating a tool.** Distractions can cause you to lose control.

2) Personal safety

- a) **Stay alert, watch what you are doing and use common sense when operating a tool. Do not use a tool while you are tired or under the influence of drugs, alcohol or medication.** A moment of inattention while operating a tool may result in serious personal injury.
- b) **Use personal protective equipment. Always wear eye protection. Protective equipment such as dust mask, non-skid safety shoes, hard hat, or hearing protection used for appropriate conditions will reduce personal injuries.**
- c) **Do not overreach. Keep proper footing and balance at all times.** This enables better control of the tool in unexpected situations.
- d) **Dress properly. Do not wear loose clothing or jewellery. Keep your hair, clothing and gloves away from moving parts.** Loose clothes, jewellery or long hair can be caught in moving parts.
- f) **If devices are provided for the connection of dust extraction and collection facilities, ensure these are connected and properly used.** Use of dust collection can reduce dust-related hazards.

WARNING: User exposure to tool vibration can result in loss of sense of touch, numbness, tingling and reduced ability to grip. Long term exposure can lead to a chronic condition. If necessary limit the length of time exposed to vibration. Use the figures provided in the specification relating to vibration if directed to calculate the duration and frequency of operating the tool. The 2002/44/EC directive relating to vibration in the workplace may provide useful information even for domestic use of tools. In the first instance of feeling uncomfortable due to vibration STOP using the tool immediately.

WARNING: Always wear ear protection where the sound level exceeds 85dB(A) and limit the time of exposure if necessary. If sound levels are uncomfortable even with ear protection stop using the tool immediately and check the ear protection is correctly fitted and provides the right level of sound attenuation for the level of sound produced by your tool.

3) Tool use and care

- a) **Maintain tools. Check for misalignment or binding of moving parts, breakage of parts and any other condition that may affect the tool's operation. If damaged, have the tool repaired before use.** Many accidents are caused by poorly maintained tools.
- b) **Keep cutting tools sharp and clean.** Properly maintained cutting tools with sharp cutting edges are less likely to bind and are easier to control.
- c) **Use the tool's accessories and tool bits etc. in accordance with these instructions, taking into account the working conditions and the work to be performed.** Use of the tool for operations different from those intended could result in a hazardous situation.

4) Service

- a) **Have your tool serviced by a qualified repair person using only identical replacement parts.** This will ensure that the safety of the tool is maintained.

Product Familiarisation

1. Moving Jaw Pad
2. Moving Jaw
3. Fixed Jaw Pad
4. Fixed Jaw
5. Front Carry Handle
6. Lock/Unlock Switch
7. Front Leg Locks
8. Front Legs
9. Front Feet
10. Foot Pedal Lock
11. Foot Pedal
12. Main Body
13. Rear Leg Lock Lever
14. Rear Leg
15. Rear Carry Handle
16. Front Leg Storage Locks
17. Threaded Handle

Intended Use

SuperJaws is a portable work holder which clamps a variety of workpieces for a multitude of different applications.

Unpacking Your Tool

- Carefully unpack and inspect your tool. Fully familiarise yourself with all its features and functions
- Ensure that all parts of the tool are present and in good condition. If any parts are missing or damaged, have such parts replaced before attempting to use this tool

Before Use

Assembly

SuperJaws requires fitting of the rear handle before use. Fit the Rear Carry Handle (15) to the welded bracket (Image A) and fasten the handle into position with the bolt and locking knob provided (Image B)

Setting Up

SuperJaws is simple to set up, and with a small amount of practice you will find it takes only seconds to master. However, it is important the correct procedure is followed to prevent damage. Read and follow these instructions carefully when setting up this tool.

1. Position SuperJaws upside down, loosen the Rear Leg Lock Lever (13) and slide the Rear Leg (14) from its stored position in the direction shown in (Image C)
2. Pivot the rear leg fully in the direction shown (Image D)
3. Slide the rear leg into position, as shown (Image E), and re-tighten the Rear Leg Lock Lever (13)
4. Pivot the Foot Pedal (11) in the direction shown (Image F). It will click into the correct position.
5. Pivot the two Front Legs (8), as shown (Image G)
6. Turn the Front Leg Locks (7) to the 'locked' position (Image H)
7. Turn SuperJaws over so it is in an upright position and check that it is stable and secure.
8. If using the Superjaws to clamp a load up to 450mm in width you can install the Threaded Handle (17) to the Moving Jaw (2) to assist with moving the Jaw (Image AD)
9. If using the Superjaws to clamp a load over 450mm the Threaded Handle can be removed and stored in the storage slot on the side of the Superjaws (Image AE)

SuperJaws is now ready for use. The Front Carry Handle (5) and Rear Carry Handle (15) allow the tool to be moved easily, as shown (Image I)

Folding

Folding SuperJaws primarily follows the procedure of setting up, but in reverse.

1. Remove any workpiece from the jaws and ensure the Lock/Unlock Switch (6) is set to the unlock position
2. Turn SuperJaws upside down
3. Press the Foot Pedal Lock (10) so the Foot Pedal (11) can be lowered, as shown (Image K).
4. Release each of the Front Leg Locks (7)(Image H) and fold each of the Front Legs (8) down, as shown (Image J) until the Front Leg Storage Locks (16) engage
5. Loosen the Rear Leg Lock Lever (13) so the Rear Leg (14) can be lowered, then slide into the securing hole, as indicated (Image L)
6. Tighten the Rear Leg Lock Lever (13)

SuperJaws is now ready to be transported or stored. The folded rear leg can be used as a handle when carried horizontally, as shown (Image M), and the Rear Carry Handle (15) can be used when carried vertically, as shown (Image N). When carried horizontally, the Rear Carry Handle (15) can be angled to secure the Moving Jaw (2) although the normal carrying angle, as shown (Image N), would prevent the moving jaw from moving when transported. SuperJaws can be stored in either orientation.

Operation

SuperJaws XXL is an incredibly versatile system with an almost unlimited number of uses. The following information only represents a small number of examples of how it can be used.

Clamping

1. Place the workpiece against the Fixed Jaw Pad (3)
2. Slide the Moving Jaw (2) up against the workpiece as shown by the top arrow (Image O). The moving jaw can be moved by hand or by using the Foot Pedal (11)
3. Apply clamping force on the workpiece by sliding down the Lock/Unlock Switch (6) as indicated by the middle arrow (Image O)
4. Operate the foot pedal by repeatedly depressing the pedal with your foot until the workpiece is clamped sufficiently, see bottom arrow (Image O). For some workpieces you may want to clamp loosely initially, to allow adjustment of the position of the workpiece, before clamping completely. Typically you might use a spirit level to check the position of

a workpiece before clamping

⚠️WARNING: Do not exceed 100kg force when operating the foot pedal as the foot pedal mechanism could sustain damage. Always operate the foot pedal in a precise, controlled manner.

Releasing

1. Slide up the Lock/Unlock Switch (6) as shown by the middle arrow (Image P)
2. Apply pressure to the Foot Pedal (11) with the same force as was used to initially clamp the workpiece, whilst also supporting the workpiece until a click is heard (see bottom arrow in Image P)
3. Once the click is heard, apply a little more pressure to the foot pedal, then release. The clamping system is now unlocked
4. Slide the Moving Jaw (2) away from the workpiece, as indicated by the top arrow in Image P

Notes:

- If clamping on one side of the jaws only, as shown (Image O), reduce the maximum clamping pressure used to avoid uneven clamping. Alternatively use another workpiece of the same material and size on the other side to prevent the jaw mechanism from becoming warped by uneven pressure
- If necessary, to prevent damage to the surface of the workpiece, use a softer material between the jaw pads and workpiece, for example wood or a layered fabric material
- If the workpiece has sharp edges, you will need to protect the jaw pads, or remove them when clamping
- If you are using SuperJaws indoors, on flooring that could be marked by the combined weight of the SuperJaws and the workpiece, use additional pieces of wood or another material between the feet and the floor, to spread the weight and prevent marking
- The jaw pads have vertical and horizontal grooves that allow for square tube and angled workpieces to be clamped more securely, as shown (Image R). Image S shows square tube securely clamped in the ideal position for sawing into the corner first
- If the jaw pads become worn, replacement pads are available from your Triton stockist
- The Moving Jaw (2) can be fully removed and re-fitted in reverse, as shown (Image T), to allow for clamping level workpieces of 450-1000mm in size. Do not try to clamp large, uneven workpieces that may force the moving jaw to bend/warp as it clamps. The workpiece should sit level on the top surface between the jaws, as shown (Image U)
- When clamping very long or large workpieces that may overbalance SuperJaws, note that the two front feet have individual holes that can be used to secure the feet against a surface with screws or pegs to increase stability, as shown (Image V)

Ripping a Plank

When ripping a plank, stop the cut before reaching the jaws (Image W)

Remove the workpiece and re-clamp with sufficient amount of the cut beyond the jaws, so that you can drop in your saw to recommence the cut

Before clamping, insert a spacer which is slightly thicker than your saw cut, at the jaw area, to keep the cut open, as indicated (Image X)

Bending and shaping

SuperJaws is fully capable of being used as a vice to bend and shape materials. The top surface of the fixed front jaw is sufficiently strong enough to be used with small to medium hammers, as shown (Images Y & Z).

1 ton of clamping force allows the jaws to be used as a press to flatten a workpiece, as shown (Image AA).

Note: Where necessary, remove the jaw pads to protect them from damage. Do not use excessive force when using a hammer to impact material, as the fixed front jaw is only suitable for light use in these circumstances

WARNING: Never impact the Moving Jaw (2) with a hammer as the jaw and clamping mechanism could sustain damage.

Outdoor Use

SuperJaws is ideal for outdoor use. The new improved foot on the rear leg reduces the chance of the rear leg submerging into soft ground, and the greater load capacity allows larger workpieces to be clamped. However it is still possible that you may need to place boards below each foot and the ground, especially if you are using SuperJaws to its maximum load capacity, or if the ground is very soft.

If SuperJaws gets wet it is important to dry the tool to prevent corrosion. Also re-apply any oil or grease that may have been affected by rain.

Bicycles

SuperJaws is ideal for clamping bicycles during repair and maintenance, and will hold a bicycle securely at the required height. However, modern bicycle frames need careful consideration before clamping. Carbon fibre frames are very easy to damage and should not be clamped. Steel bicycle frames are possible to clamp, so long as the clamping is applied carefully and slowly. Ideally, for any frame, the best solution is to fit an old seat post to the frame and clamp the seat post instead, to prevent the frame being damaged.

Note: Clamp so the weight of the bicycle is dispersed evenly across SuperJaws. Bicycles are

considerably heavier at the back than at the front.

Additional Uses

There are many additional uses for SuperJaws, which are not featured in this manual. Whatever the use, it is important to heed the following:

- Always check SuperJaws XXL is correctly assembled before use
- Do not overload SuperJaws beyond 250kg
- Make sure the workpiece is correctly balanced
- Do not exert too much force on the workpiece while clamping
- Do not use clamping force beyond 1000kg; only clamp to the required force
- Do not use this product as a step or for building work platforms for people

Accessories

Engineers Jaws SJAXLEJ

- The bolt-on jaws are manufactured from extremely strong ductile cast iron, and are specially shaped to increase grip when clamping pipe or round sections up to 50mm in diameter. They also have an integral anvil for hammering or bending of heavy metal sections (Image AB)

Log Jaws SJAXLLJ

Suitable for gripping logs or poles, these jaws also bolt onto the standard steel jaws and are formed from steel plate, and zinc-plated for corrosion resistance (Image AC)

Note: Logs or poles up to 175mm in diameter are gripped firmly for chain sawing, drilling, rebating etc.

- Make sure SuperJaws does not become unbalanced with the accessories fitted. If necessary, secure the feet of SuperJaws to a surface using the holes in the front feet, as shown in Image V
- Always remove accessories before folding and transporting SuperJaws

Check with your Triton stockist for other accessories for SuperJaws

Maintenance

Contact your Triton stockist for replacement jaw pads. These are easily replaced with basic tools.

Basic maintenance of this product should ensure a long working life. Please note:

- Depending on the type of use, it is quite likely this product will receive scratches and marks that will remove paint and result in corrosion over time. Check for corrosion and treat if necessary. Some disassembly may be required to check thoroughly, such as the underside of the moving jaw. Always dry SuperJaws if it gets wet, particularly on any exposed metal surfaces
- Lubricant or grease may be required from time to time, but always apply it in moderation and never apply lubricant if it will affect the way the product operates. Any mechanism should only be lubricated with a light spray lubricant which cannot affect the way it operates

⚠️WARNING: If SuperJaws becomes damaged or corroded, and requires major repair, such as welding, you must no longer rely on the given figures for clamping force or load capacity. Under these circumstances, SuperJaws should be replaced immediately, as this level of repair will void the guarantee

Storage

- Store in a cool dry place out of the reach of children

Disposal

- ALWAYS adhere to national regulations when disposing of tools that are no longer functional and are not viable for repair
- Contact your local waste disposal authority for information on the correct way to dispose of tools

Guarantee

To register your guarantee visit our web site at tritontools.com* and enter your details.

Your details will be included on our mailing list (unless indicated otherwise) for information on future releases. Details provided will not be made available to any third party.

Purchase Record

Date of Purchase: ___/___/___

Model: SJA100XL Retain your receipt as proof of purchase

Triton Precision Power Tools guarantees to the purchaser of this product that if any part proves to be defective due to faulty materials or workmanship within 3 YEARS from the date of original purchase,

Triton will repair, or at its discretion replace, the faulty part free of charge.

This guarantee does not apply to commercial use nor does it extend to normal wear and tear or damage as a result of accident, abuse or misuse.

* Register online within 30 days.

Terms & conditions apply.

This does not affect your statutory rights

Vertaling van de originele instructies

Inleiding

Hartelijk dank voor de aanschaf van dit Triton- gereedschap. Deze instructies bevatten informatie die u nodig hebt voor een veilige en doeltreffende bediening van dit product. Dit product heeft unieke kenmerken. Zelfs als u bekend bent met gelijksoortige producten dient u deze handleiding zorgvuldig door te lezen, zodat u in staat bent alle voordelen te benutten. Houd deze handleiding bij de hand en zorg ervoor dat alle gebruikers van dit gereedschap de handleiding hebben gelezen en volledig hebben begrepen.

Beschrijving symbolen

Op het gegevensplaatje van uw gereedschap kunnen zich symbolen bevinden. Deze vertegenwoordigen belangrijke productinformatie en gebruiksinstructies.



Draag gehoorbescherming
Draag een veiligheidsbril
Draag een stofmasker
Draag een veiligheidshelm



Lees de handleiding



Voorzichtig!



Gebruik niet als trapje of platform!

Specificaties

Modelnummer	SJA100XL
Klembereik	0-1000 mm
Klemkracht	1000 kg
Pedaal slagafstand	24 mm
Klemtransmissietype	Mechanical
Frame buis (extern)	26 mm
Maximale last	250 kg
Kaak grootte	210 x 80 mm
Frame/system breedte	302 mm
Afmetingen ingeklapt(L x B x H)	780 x 345 x 325 mm
Sta oppervlak(L x B x H)	1005 x 950 x 890 mm
Gewicht	21,5 kg

Algemene veiligheid

⚠️ WAARSCHUWING Lees alle bediening- en veiligheidsvoorschriften. Het niet opvolgen van alle voorschriften die hieronder vermeld staan, kan resulteren in een elektrische schok, brand en/of ernstig letsel.

⚠️ WAARSCHUWING: Dit gereedschap is niet geschikt voor gebruik door personen met een verminderde mentale of fysieke gesteldheid of een gebrek aan ervaring, tenzij de persoon wordt begeleid of geïnstrueerd door een persoon verantwoordelijk voor hun veiligheid. Kinderen moeten begeleid worden om er voor te zorgen dat zij niet met het gereedschap spelen.

Bewaar deze voorschriften voor toekomstig gebruik.

1) Veiligheid in de werkruimte

- Houd de werkruimte schoon en zorg voor een goede verlichting.** Rommelige en donkere ruimtes leiden vaak tot ongelukken.
- Werk niet met gereedschappen in explosieve omgevingen, bijvoorbeeld in de aanwezigheid van ontvlambare vloeistoffen, gassen of stof.**
- Houd kinderen en omstanders uit de buurt wanneer u het gereedschap bedient.** Door afleiding kunt u de controle over het gereedschap verliezen.

2) Persoonlijke veiligheid

- Blijf alert en gebruik uw gezonde verstand wanneer u het gereedschap bedient. Gebruik het gereedschap niet wanneer u vermoeid bent of onder invloed bent van drugs, alcohol of medicijnen.** Onoplettendheid tijdens het bedienen van gereedschap kan leiden tot ernstig letsel.
- Maak gebruik van persoonlijke bescherming. Draag altijd een veiligheidsbril.** Passende bescherming voor de omstandigheden, zoals een stofmasker, niet-slippende veiligheidsschoenen en een helm of gehoorbescherming, vermindert het risico op persoonlijk letsel.
- Reik niet ver. Blijf altijd stevig en in balans staan.** Zo houdt u meer controle over het gereedschap in onverwachte situaties.
- Draag geschikte kleding. Draag geen loshangende kleding of sieraden. Houd haren, kleding en handschoenen uit de buurt van bewegende delen.** Loshangende kleding, sieraden en los hangende haren kunnen vast komen te zitten in bewegende delen.
- Als er onderdelen voor stofafvoer- en stofverzamelende megeleverd, sluit deze dan aan en gebruik deze op de juiste wijze.** Het gebruik van deze onderdelen kan het risico op stof gerelateerde ongelukken verminderen.

WAARSCHUWING: Bloedstelling aan trilling kan leiden tot gevoelloosheid, tintelen en verminderde grip bekwaamheid. Op de lange termijn kan het leiden tot chronische condities. Limiteer de lengte van blootstelling aan trilling. Gebruik de gegevens in de specificaties van het gereedschap om de gebruiksduur en –frequentie te berekenen. De 2002/44-EEG richtlijn met betrekking tot trilling in de werkruimte bevat mogelijk bruikbare informatie. Bij een oncomfortabel gebruik ten gevolge van trilling stopt u onmiddellijk met het gebruik van het gereedschap

WAARSCHUWING: Wanneer het geluidsniveau boven de 85 dB(A) reikt is het dragen van gehoorbescherming een must. Wanneer geluidsniveaus, zelfs tijdens het dragen van gehoorbescherming, oncomfortabel hoog zijn, stop dan met het gebruiken van het gereedschap en controleer of het juiste dempingsniveau gegeven wordt

3) Gebruik en verzorging van gereedschap

- Onderhoud uw gereedschap. Controleer op foutieve uitlijning of het vastslaan van bewegende delen, gebroken onderdelen en elke andere afwijking die de werking van het elektrische gereedschap zou kunnen beïnvloeden. Indien het gereedschap beschadigd is, moet u het laten repareren voordat u het weer gebruikt.** Veel ongelukken worden veroorzaakt door slecht onderhouden gereedschap.
- Houd snijwerktuigen scherp en schoon.** Goed onderhouden snijwerktuigen met scherpe messen staan minder snel vast en zijn gemakkelijker te bedienen.
- Gebruik het gereedschap, de accessoires en onderdelen, etc. volgens deze instructies en volgens bestemming voor het specifieke type gereedschap, en houd daarbij rekening met de werkomstandigheden en het uit te voeren werk.** Gebruik van gereedschap voor werkzaamheden die verschillen van die waarvoor het apparaat bestemd is, kan leiden tot gevaarlijke situaties.

4) Onderhoud

- Laat uw elektrische gereedschap onderhouden door een gekwalificeerde vakman en gebruik alleen identieke vervangstukken.** Zo bent u er zeker van dat de veiligheid van het elektrische gereedschap gewaarborgd blijft.

Onderdelenlijst

- Bewegend kaakpaneel
- Bewegende kaak
- Vast kaakpaneel
- Vaste kaak
- Voordraaghandvat
- Vergrendel/ontgrendelschakelaar
- Voorpoot vergrendeling
- Voorpoten
- Voorvoeten

- Voetpedaalvergrendeling
- Voetpedaal
- Frame
- Achterpoot vergrendelhendel
- Achterpoot
- Achter draaghandvat
- Voorpoot opbergvergrendelingen
- Schroefdraad handvat

Gebruiksdoel

SuperJaws is een draagbaar klemsysteem voor het vastklemmen van verschillende voorwerpen en materialen.

Het uitpakken van uw gereedschap

- Pak uw gereedschap uit. Inspecteer het en zorg dat u met alle kenmerken en functies vertrouwd raakt
- Controleer of alle onderdelen aanwezig zijn en in goede staat verkeren. Als er onderdelen ontbreken of beschadigd zijn, zorg dan dat deze vervangen worden voor u dit gereedschap gebruikt

Voorafgaand aan het gebruik

Montage

De SuperJaws vereist allereerst de bevestiging van het achterste draaghandvat. Bevestig het achterste handvat (15) aan de gelaste beugel (afb. A) en vergrendel het in de positie met behulp van de inbegrepen bout en vergrendelmoer (afb. B)

Opzet

De SuperJaws is erg gemakkelijk op te zetten, met wat oefening duurt het slechts enkele seconden om dit onder de knie te krijgen. Het is uitermate belangrijk dat deze procedure juist wordt uitgevoerd om schade te voorkomen. Lees de instructies door en volg deze nauwkeurig op.

- Plaats de SuperJaws ondersteboven, draai de achterpoot vergrendelhendel (13) los en schuif de achterpoot (14) uit de opbergpositie in de richting als afgebeeld in (afb. C)
- Klap de achterpoot als afgebeeld volledig uit (Afbelding D)
- Schuif de poot als afgebeeld (afb. E) in positie en draai de achterpoot vergrendelhendel (13) vast
- Klap het voetpedaal (11) als afgebeeld (afb. F) uit. Het pedaal klikt in positie
- Klap de voorpoten (8) als afgebeeld (afb. G) uit
- Draai de SuperJaws om zodat deze rechtop staat. Controleer dat deze stabiel en veilig staat
- Als u de Superjaws gebruikt om een lading tot 450 mm breed te klemmen, kunt u de schroefdraad handvat (17) installeren op de bewegende kaak om te helpen bij het verplaatsen van de kaak (afb. AD)
- Als u de Superjaws gebruikt om een lading meer dan 450mm te klemmen de schroefdraad handvat kan worden verwijderd en opgeslagen in de opslagsleuf aan de zijkant van de Superjaws (afb. AE)

De SuperJaws is nu klaar voor gebruik. De beide draaghandvaten (5 + 15) maken het gemakkelijk verplaatsen van de Superjaws mogelijk (afb. I)

Inklappen

Voor het inklappen van de Superjaws volgt u het opzet stappenplan in omgekeerde volgorde op.

- Verwijder het werkstuk uit de kaken en zorg ervoor dat de vergrendel/ontgrendelschakelaar (6) op de ontgrendelstand staat
- Zet de SuperJaws ondersteboven neer
- Druk de voetpedaalvergrendeling (10) in zodat het voetpedaal (11) verlaagd kan worden, zoals afgebeeld (afb. K).
- Verlos de voorpoot vergrendelingen (7) (afb. H) en vouw beiden voorpoten (8) naar beneden, zoals afgebeeld (afb. J) tot de voorpoot opberg vergrendelingen (16) geactiveerd worden
- Draai de achterpoot vergrendelhendel (13) los zodat de achterpoot (14) verlaagd kan worden en schuif de poot in het vergrendel gat (afb. L)
- Draai de achterpoot vergrendelhendel (13) weer vast

De SuperJaws is nu klaar voor transport of opberging. De ingeklapte achterpoot kan gebruikt worden als handvat bij het horizontaal dragen (afb. M), en het achterste draaghandvat (15) kan gebruikt worden bij het verticaal dragen (afb. N). Bij het horizontaal dragen kan het achterste draaghandvat (15) gedraaid worden om de bewegende kaak (2) te vergrendelen. De normale handvatpositie (afb. N), voorkomt het bewegen van de kaak eveneens. De SuperJaws kan in

bieden vormen opgeborgen worden.

Gebruik

De SuperJaws XXL is een ongelofelijk veelzijdig systeem. De volgende informatie geeft slechts een aantal gebruiksvoorbeelden.

Inklappen

Voor het inklappen van de Superjaws volgt u het opzet stappenplan in omgekeerde volgorde op.

1. Plaats het werkstuk tegen het vaste kaakpaneel (3)
2. Schuif de bewegende kaak (2) tegen het werkstuk aan als afgebeeld door de bovenste pijl (afb. 0). De bewegende kaak kan met zowel uw hand als het voetpedaal (11) verplaatst worden
3. Oefen druk op het werkstuk uit door de vergrendel/ontgrendelschakelaar (6) omlaag te klikken als afgebeeld door de middelste pijl (afb. 0).
4. Pomp het pedaal herhaaldelijk naar beneden tot het werkstuk stevig is vastgeklemd als afgebeeld door de onderste pijl (afb. 0). Sommige werkstukken verisen mogelijk een lichte beginklemming voor een mogelijke positieverandering voordat het werkstuk stevig wordt vastgeklemd.

⚠WAARSCHUWING: Overschrijdt 100 kg klemkracht bij het gebruik van het voetpedaal niet. Het mechanisme raakt bij de overschrijding mogelijk beschadigd. Bedien het voetpedaal op een nauwkeurige en gecontroleerde manier. ontroleerde manier.

Verlossing

1. Klik de vergrendel/ontgrendelschakelaar (6) omhoog als afgebeeld door de middelste pijl (afb. P).
2. Oefen druk op het voetpedaal (11) uit met dezelfde kracht als bij het klemmen van het werkstuk, en ondersteun het werkstuk tot een klik hoorbaar is (zie onderste pijl in afb. P).
3. Wanneer klik luidt, oefent u iets meer druk op het pedaal uit voordat deze losgelaten wordt. Het klemsysteem is nu ontgrendeld
4. Schuif de bewegende kaak (2) van het werkstuk af als afgebeeld door de bovenste pijl in afb. P.

Opmerkingen:

- Verminder bij het klemmen aan één zijde van de kaken de klem druk om ongelijke klemming te voorkomen. Als alternatief gebruikt u een werkstuk van het zelfde materiaal, met dezelfde afmetingen aan de andere zijde van de kaken
- Gebruik wanneer nodig een zacht materiaal tussen het werkstuk en de kaken om beschadiging aan het oppervlak te voorkomen
- Wanneer het werkstukoppervlak voorzien van scherpe randen, hoort u de kaakpanelen tijdens het klemmen te beschermen of af te nemen
- Bij het gebruik binnen op een markeerbare vloer door het gecombineerde gewicht van de SuperJaws en het werkstuk, gebruikt u een beschermend materiaal tussen de vloer en de poten om het gewicht te verspreiden en markering te voorkomen
- De kaakpanelen zijn voorzien van horizontale en verticale groeven, voor het klemmen van vierkante buizen en gehoekte werkstukken (afb. R). Op afbeelding S ziet u de ideale klempositie voor het zagen van voerkante buizen
- Wanneer de klempanelen versleten zijn, vervangt u deze met nieuwe panelen, verkrijgbaar bij uw Triton handelaar
- De bewegende kaak (2) kan volledig afgenomen worden en omgekeerd worden (afb. T), voor het vergroten van de klemcapaciteit van 450 mm tot 1000 mm. Klem geen grote werkstukken die de kaken mogelijk vervormen. Het werkstuk hoort vlak tussen de kaken te liggen (afb. U).
- Wanneer u hele lange of grote werkstukken klemt die de SuperJaws uit balans kunnen brengen, wees er van bewust dat de twee voerpoten individuele gaten hebben die gebruikt kunnen worden om de voeten tegen een oppervlak te bevestigen met schroeven of klemmen voor betere stabiliteit (afb. V).

Zagen van planken

Bij het zagen van planken stopt u de snede voordat de kaken bereikt worden (afb. W)

Haal het werkstuk uit de SuperJaws en klem zo vast dat de zaag in de snede valt en de zaagsnede afgemaakt kan worden

Stop een afstandsstuk, dikker dan de zaagsnede, in de zaaggleuf tussen de kaken zodat de zaaggleuf behouden wordt voor het invallen van cirkelzaagblad (afb. X)

Buigen en vormen

De SuperJaws is te gebruiken als bankschroef voor het buigen en vormen van materialen. De bovenzijde van de vaste kaak is sterk genoeg voor het opvangen van slagen van kleine tot middel grote hamers (afb. Y & Z)

Met de 1 ton klemkracht zijn de kaken geschikt voor het platdrukken van een werkstuk (afb. AA)

Let op: Wanneer nodig kunnen de kaakpanelen afgenomen worden om deze te beschermen tegen beschadigingen. Gebruik geen overmatige kracht bij het gebruik van een hamer, de voorste kaak is enkel bestand tegen licht gebruik in deze omstandigheden

WAARSCHUWING: Belast de bewegende kaak (2) niet met een hamer. De kaak en het klemsysteem raken mogelijk beschadigd.

Buiten gebruik

De SuperJaws is ideaal voor buiten gebruik. De verbeterde voet op de achterste poot

vermindert de ingang van de poot in een zachte ondergrond en vergroot de lastcapaciteit. Het plaatsen van platen onder de poten op een zachte ondergrond is mogelijk nog steeds een vereiste.

Droog de SuperJaws wanneer nat goed af om roestvorming tegen te gaan. Smeer de bewegende delen in wanneer aangetast door de regen.

Fietsen

De SuperJaws is ideaal voor het klemmen van fietsen voor het uitvoeren van onderhouds- en reparatiewerkzaamheden. Klem moderne fietsframes voorzichtig vast. Carbon frames zijn erg gemakkelijk te beschadigen en mogelijk niet geklemd worden. Stalen frames mogen langzaam en voorzichtig geklemd worden. De beste oplossing is het monteren van een oud zadelframe en deze in plaats van het fietsframe vast te klemmen.

Let op: Zorg ervoor dat het gewicht van het fietsframe juist over de klem verdeeld wordt. De achterste helft van een fiets is aanzienlijk zwaarder dan de voorste helft.

Bijkomende gebruikswijzen

Er zijn vele bijkomende gebruikswijzen die niet in deze handleiding beschreven zijn. Neem de volgende punten bij elke gebruikswijze in acht:

- Zorg ervoor dat de SuperJaws XXL juist is samengesteld
- Overschrijdt de 250 kg lastcapaciteit niet
- Zorg ervoor dat het werkstuk juist is gebalanceerd
- Oefen niet te veel druk op het werkstuk uit
- Overschrijdt de 1000 kg klemkracht niet
- Gebruik de SuperJaws niet als trap of sta platform

Accessoires

Ingenieurs kaak SJAXLEJ

- De met bouten vastgemaakte kaken zijn gemaakt met extreem sterk nodulair gietijzer en zijn speciaal gevormd voor betere grip wanneer er rond een pijp of onderdelen met een diameter tot 50 mm geklemd wordt. Ze hebben ook een ingebouwde aambeeld voor het hameren of buiten van zwaar metalen onderdelen (Afb. AB)

Blok kaak SJAXLLG

- Geschikt voor het vastgrijpen van blokken of palen, deze kaken kunnen ook op de standaard stalen kaken bevestigd worden en zijn gevormd uit een stalen plaat en verzinkt voor roestbestendigheid (Afb. AC)

NB: Blokken of palen met een diameter tot 175 mm worden stevig vast gezet voor kettingzagen, boren, schaven etc.

- Verwijder het accessoire voordat u de SuperJaws inklapt

Neem contact op met uw Triton handelaar voor andere SuperJaws accessoires

Onderhoud

Neem contact op met uw Triton handelaar voor vervangende kaakpanelen. De kaakpanelen zijn erg gemakkelijk te vervangen met standaard gereedschappen. Het onderhouden van gereedschap resulteert in een maximale gebruiksduur. Let op:

- De SuperJaws eindigt hoogstwaarschijnlijk met een grote hoeveelheid krassen, afhankelijk van de gebruikswijze. Check voor roest. Het is mogelijk vereist de SuperJaws lichtelijk te demonteren voor een grondige check
- De SuperJaws vereist mogelijk een regelmatige smering. Smeer niet wanneer de werking van het product aangetast wordt

⚠WAARSCHUWING: Wanneer de SuperJaws beschadigd en/of extreem verroest is, kan grote reparatie als lussen vereist, zijn de kracht- en laadcapaciteit niet meer betrouwbaar. De SuperJaws horen vervangen te worden, waar deze hoge reparatiegraad niet onder de garantie valt

Opberging

Berg in een koele, droge plaats op buiten bereik van kinderen

Verwijdering

- Bij de verwijdering van gereedschappen die niet meer werken of gerepareerd kunnen worden neemt u ALTIJD de nationale voorschriften in acht
- Neem contact op met uw gemeente voor informatie betreffende de verwijdering van gereedschap

Garantie

Om uw garantie te registreren, gaat u naar onze website op tritontools.com* en voert u uw gegevens in.

Uw gegevens worden opgeslagen in onze mailinglist (tenzij u anders aangeeft) voor informatie over nieuwe producten. De ingevulde gegevens worden aan geen enkele andere partij beschikbaar gesteld.

Aankoopgegevens

Datum van aankoop: ___ / ___ / ___

Model: SJA100XL

Bewaar uw aankoopbon als aankoopbewijs rt pr

Triton Precision Power Tools garandeert de koper van dit product dat indien een

onderdeel defect is vanwege fouten in materiaal of uitvoering binnen 3 jaar na de datum van de oorspronkelijke aankoop.

Triton het defecte onderdeel gratis repareert of, naar eigen inzicht, vervangt.

Deze garantie heeft geen betrekking op commercieel gebruik en strekt zich niet uit tot normale slijtage of schade ten gevolge van een ongeluk, verkeerd gebruik of misbruik.

* Registreer online binnen 30 dagen.

Algemene voorwaarden van toepassing.

Traduction des instructions originales

Introduction

Nous vous remercions d'avoir choisi cet équipement Triton. Ces instructions contiennent les informations nécessaires pour vous en garantir un fonctionnement efficace et en toute sécurité. Veuillez lire attentivement ce manuel pour vous assurer de tirer pleinement avantage des caractéristiques uniques de votre nouvel équipement.

Gardez ce manuel à portée de main et assurez-vous que tous les utilisateurs l'aient lu et bien compris avant toute utilisation. Conservez-le pour toute référence ultérieure.

Description des symboles

La plaque signalétique figurant sur votre outil peut présenter des symboles. Ces symboles constituent des informations importantes relatives au produit ou des instructions concernant son utilisation.



Port de protection auditive
Port de lunettes de sécurité
Port de masque respiratoire
Port de casque



Lire le manuel d'instructions



Attention !



Ne pas utiliser ce produit comme marchepied ou plate-forme !

Caractéristiques techniques

Modèle No	SJA100XL
Longueur de serrage	0 – 1 000 mm / 0 - 39"
Force de serrage	1 000 Kg / 2200 lbs
Déplacement de la mâchoire	24 mm (1" environ)
Type de serrage	Mécanique
Tube du châssis (externe)	26 mm
Charge maximale	250 kg / 550 lb
Taille des mâchoires	210 x 80 mm / 8-¼ x 3-½"
Largeur du châssis	302 mm / 11 ¾"
Dimension plié	780 x 345 x 325 mm / 31-½ x 11 ½ x 12-¾"
Dimensions ouvert	1 005 x 950 x 890 mm / 39-¾ x 41 ¾ x 34-¾"
Poids	21,5 kg / 47 lbs

Consignes générales de sécurité

⚠ AVERTISSEMENT : Veuillez lire toutes les consignes de sécurité et toutes les instructions dispensées dans le présent manuel. Le non-respect des instructions et des consignes de sécurité peut entraîner un risque de décharge électrique, d'incendie et/ou se traduire par des blessures graves.

⚠ ATTENTION : Cet outil n'est pas conçu pour être utilisé par des personnes (enfants compris) ayant des capacités physiques ou mentales réduites, ou n'ayant pas la connaissance ou l'expérience requise, à moins d'être sous la supervision d'une personne responsable de leur sécurité ou d'avoir reçu les instructions nécessaires. Les enfants ne doivent pas s'approcher et jouer avec cet outil.

Veuillez conserver ces instructions et consignes de sécurité pour référence ultérieure.

1) Sécurité sur la zone de travail

- Maintenir une zone de travail propre et bien éclairée. Des zones encombrées et mal éclairées sont sources d'accidents.
- Ne pas utiliser d'outils dans des environnements explosifs, à proximité de liquides, de gaz ou de poussières inflammables.
- Éloigner les enfants et toute personne se trouvant à proximité pendant l'utilisation d'un outil. Ceux-ci peuvent provoquer une perte d'attention et faire perdre la maîtrise de l'outil.

2) Sécurité des personnes

- Restez vigilant et faire preuve de bon sens lors de la manipulation de l'outil. Ne pas utiliser un outil lorsque l'on se trouve dans un état de fatigue, ou sous l'influence de drogues, d'alcool ou de médicaments. Un moment d'inattention pendant l'utilisation d'un outil électrique peut se traduire par des blessures graves.
- Porter un équipement de protection approprié. Toujours porter une protection oculaire. Le port de masque à poussières, chaussures de sécurité antidérapantes, casque de sécurité et protections antibruit adaptés aux différentes conditions de travail réduit le risque de blessures corporelles.
- Ne pas essayer d'atteindre une zone hors de portée. Se tenir toujours en position stable permettant de conserver l'équilibre. Cela permet de mieux contrôler l'outil en cas de situations inattendues.
- Porter des vêtements appropriés. Ne pas porter de vêtements amples ou des bijoux pendants. Éloigner cheveux, vêtements et gants des pièces en mouvement. Les vêtements amples, les bijoux pendants et cheveux longs peuvent être happés par les pièces en rotation.
- Si l'outil est pourvu de dispositifs destinés au raccord d'équipements d'extraction et de récupération de la poussière/sciure, s'assurer qu'ils soient bien fixés et utilisés correctement. L'utilisation de ces dispositifs peut réduire les risques dus à la poussière.

AVERTISSEMENT : L'exposition de l'utilisateur aux vibrations peut engendrer une perte du toucher, des engourdissements, des picotements et ainsi réduire la capacité de préhension. De longues expositions peuvent également provoquer ces symptômes de façon chronique. Si nécessaire, limitez le temps d'exposition aux vibrations et portez des gants anti-vibrations. N'utilisez pas cet outil lorsque la température de vos mains est en dessous des températures normales, car l'effet vibratoire en est accentué. Référez-vous aux chiffres indiqués dans les caractéristiques techniques des caractéristiques relatives aux vibrations pour calculer le temps et la fréquence d'utilisation de l'outil.

AVERTISSEMENT : Portez toujours des protections auditives lorsque le niveau d'intensité est supérieur à 85 dB(A) et limitez le temps d'exposition si nécessaire. Si l'intensité sonore devient inconfortable, même avec les protections, arrêtez immédiatement d'utiliser l'outil, vérifiez que les protections sont bien en places et adaptés avec le niveau sonore produit par l'outil.

3) Utilisation et entretien d'outils

- Entretien des outils. Vérifier que les éléments rotatifs soient bien alignés et non grippés. S'assurer de l'absence de pièces cassées ou endommagées susceptibles de nuire au bon fonctionnement de l'outil. Si l'outil est endommagé, le faire réparer avant toute utilisation. De nombreux accidents sont dus à un mauvais entretien d'un outil.
- Veiller à ce que les outils de coupe soient tenus affûtés et propres. Des outils de coupe bien entretenus, aux tranchants bien affûtés, sont moins susceptibles de se gripper et sont plus faciles à contrôler.
- Utiliser l'outil, les accessoires et outils à monter conformément à ces instructions, en tenant compte des conditions de travail et de la tâche à réaliser. Toute utilisation d'un outil autre que celle pour laquelle il a été conçu peut entraîner des situations à risque.

4) Révision

- Ne faire réparer ou entretenir votre outil que par un réparateur qualifié utilisant uniquement des pièces de rechange identiques. Ceci assure que la sécurité de votre outil est conservée.

Descriptif produit

- Mordache de la mâchoire coulissante
- Mâchoire coulissante
- Mordache de la mâchoire fixe
- Mâchoire fixe
- Poignée de transport avant

- Commutateur de verrouillage
- Verrouillage des pieds avant
- Pieds avant
- Bases des pieds avant
- Blocage de la pédale
- Pédale
- Corps principal
- Levier de verrouillage du pied arrière
- Pied arrière
- Poignée de transport arrière
- Verrouillage des logements des pieds avant
- Poignée fileté

Usage conforme

Le SuperJaws XXL est à la fois un étiau et un tréteau servant de dispositif de serrage pouvant maintenir des pièces d'ouvrage de types et de tailles variées pour une multitude d'applications.

Déballage

- Déballer le produit avec soin. Veillez à retirer tout le matériau d'emballage et familiarisez-vous avec toutes les caractéristiques du produit.
- Si des pièces sont endommagées ou manquantes, faites-les réparer ou remplacer avant d'utiliser l'outil.

Avant utilisation

Assemblage

Avant d'utiliser le SuperJaws XXL, fixez la poignée arrière (15) sur les supports soudés à l'arrière du châssis (Image A) en utilisant les boulons et la molette de verrouillage fournie (Image B).

Configuration

Monter le SuperJaws XXL est une opération simple, qui demande peu de pratique. Seules quelques secondes vous suffiront pour maîtriser le montage.

- Avec le SuperJaws XXL placé à l'envers sur le sol, desserrez le levier de verrouillage du pied arrière (15) et sortez le pied arrière de sa position de rangement. Voir (Image C).
- Dégagez le pied de la structure avant en le faisant pivoter (Image D).
- Dépliez-le complètement puis soulevez-le et insérez-le totalement dans son logement situé à l'arrière (Image E), puis resserrez le levier (13).
- Dépliez la pédale (11) jusqu'à ce qu'elle s'enclenche en position au son d'un « clic » (Image F).
- Dépliez les pieds avant (8) tel qu'illustré (Image G).
- Basculez les verrouillages des pieds avant (7) en position « bloqué » (Image H).
- Retournez le SuperJaws XXL pour le remettre debout en position droite et assurez-vous qu'il soit bien stable.
- Si vous devez vous servir de votre Superjaws pour maintenir une pièce d'ouvrage présentant une largeur inférieure ou allant jusqu'à 450 mm, vous pouvez vous servir de la poignée fileté (17) en la fixant à la mâchoire coulissante (2) pour vous aider à déplacer la mâchoire (Image AB).
- En revanche, si vous devez vous servir de votre Superjaws pour maintenir une pièce d'ouvrage présentant une largeur supérieure à 450 mm, vous pouvez alors retirer la poignée fileté et la ranger dans le compartiment de rangement présent sur le côté du Superjaws (Image AE).

Le SuperJaws XXL est maintenant prêt à l'emploi. Les poignées avant (5) et arrière (15) vous permettront de le déplacer facilement, comme illustré (Image I).

Replier le SuperJaws

Pour replier le SuperJaws XXL, effectuez les étapes ci-dessus mais dans le sens inverse.

- Enlevez toute pièce de travail des mâchoires et mettez le commutateur de verrouillage (6) en position "dévrouillé".
- Disposez le SuperJaws XXL à l'envers.
- Appuyez sur le blocage de la pédale (10) afin de pouvoir abaisser la pédale (11) (Image K).
- Mettez les verrouillages des pieds avant (7) en position « débloqué » (Image H) et repliez chacun des pieds avant (8), comme illustré (Image J) jusqu'à ce que le verrouillage des logements des pieds avant (16) soit enclenché.
- Desserrez le levier de verrouillage du pied arrière (13), de façon à ce que le pied stabilisateur arrière (14) s'abaisse, et qu'il puisse se glisser dans la fente de rangement (Image L).
- Resserrez le levier de verrouillage du pied arrière (13).

Le SuperJaws XXL est maintenant prêt à être rangé ou transporté. Le pied arrière plié peut servir de poignée pour un transport horizontal du SuperJaws XXL comme illustré (Image M), et la poignée arrière (15) peut être utilisée pour un transport à la verticale (Image N). Lors d'un transport horizontal, la poignée arrière (15) peut être inclinée pour maintenir la mâchoire coulissante (2), alors que lors d'un transport à la verticale (Image N), la mâchoire coulissante est déjà parfaitement sécurisée. Le SuperJaws XXL peut être rangé indifféremment dans l'une ou l'autre position.

Instructions d'utilisation

Le SuperJaws XXL présente une incroyable polyvalence. Les instructions suivantes ne constituent qu'une partie infime des possibilités d'utilisation qu'il offre.

Serrage

1. Placez la pièce de travail contre la mordache de la mâchoire fixe (3).
2. Posez la mâchoire coulissante sur la pièce de travail, comme indiqué avec la flèche du haut sur l'Image O. La mâchoire coulissante peut être soit déplacée manuellement ou actionnant la pédale (11).
3. Activez la force de serrage en abaissant le commutateur de verrouillage (6), comme indiqué par la flèche du milieu sur l'Image O.
4. Actionnez la pédale jusqu'à ce que la pièce de travail soit suffisamment maintenue. Voir la flèche du bas sur l'Image O. Pour certaine pièce, il est préférable de ne pas trop serrer au départ pour pouvoir ajuster la position de la pièce de travail avant de serrer complètement.

⚠ AVERTISSEMENT : La force de serrage ne doit pas excéder 100 kg en serrant avec la pédale, car cela pourrait endommager le mécanisme de serrage. Veillez à toujours actionner la pédale de manière précise et maîtrisée.

Dégagement

1. Remonter le commutateur de verrouillage (6) vers le haut comme indiqué par la flèche du milieu sur l'Image P.
2. Appuyez sur la pédale (11) avec la même force utilisée pour serrer la pièce de travail. Maintenez la pièce de travail jusqu'à ce que vous entendiez un « clic ». Voir la flèche du bas sur l'Image P.
3. Une fois le clic entendu, exercez un peu plus de pression sur la pédale, puis relâchez. Le système de serrage est maintenant desserré.
4. Déplacez la mâchoire coulissante (2) comme indiqué avec la flèche du haut sur l'Image P.

Remarques :

- Si vous effectuez un serrage sur un côté seulement de la mâchoire, comme indiqué sur l'Image Q, réduisez la force maximale de serrage pour éviter un serrage inégalement réparti. En contrepartie, utilisez une autre pièce de travail identique de l'autre côté, pour éviter que le système de serrage de se tordre à cause d'un serrage mal réparti.
- Si nécessaire, pour éviter d'abîmer la surface de la pièce de travail, utilisez des mordaches en matériau souple ou des matériaux comme du bois ou du tissu.
- Si la pièce de travail à des bords tranchants, protégez les mordaches ou retirez-les pour le serrage.
- Si vous utilisez le SuperJaws XXL à l'intérieur, pensez à protéger la surface du sol au niveau des pieds pour éviter de laisser des marques.
- Les mordaches possèdent des rainures verticales et horizontales afin de serrer en toute sécurité des tubes carrés ou des pièces de travail présentant des angles. Voir Image R et Image S pour savoir comment positionner correctement un tube carré pour pouvoir le scier.
- Si les mordaches sont usées, des mordaches de rechange sont disponibles chez votre revendeur Triton.
- La mâchoire coulissante (2) peut être entièrement enlevée et remise dans le sens inverse, comme indiqué sur l'Image T pour permettre le serrage de pièce de 450 à 1 000 mm. N'essayez pas de serrer des pièces larges et de forme irrégulière, ce qui pourrait tordre la mâchoire coulissante. La pièce de travail doit être posée de niveau entre les mâchoires. Voir Image U.
- Lorsque vous serrez de larges ou de longues pièces qui peuvent déséquilibrer le SuperJaws XXL, vous pouvez fixer les pieds avec des vis par les trous de fixation pour plus de stabilité sur le sol. Voir Image V.

Refente d'une planche

Lors d'une refente, arrêtez la coupe avant d'arriver sur les mâchoires (Image W). Par conséquent, déplacez la planche et resserrez de façon à pouvoir replacer la scie et recommencer la coupe.

Avant de resserrer, insérez une entretoise légèrement plus épaisse que la lame de scie, au niveau des mâchoires, pour garder la coupe ouverte, comme indiqué en Image X.

Plier et façonner

Le SuperJaws XXL peut être également utilisé comme étau pour plier ou donner forme aux matériaux. Le haut de la surface de la mâchoire fixe est suffisamment robuste pour l'utilisation d'un marteau de petite à moyenne taille, comme illustré en Images Y et Z).

La force d'une tonne de serrage permet aux mâchoires de servir de presse pour aplatir la pièce de travail. Voir Image AA.

Remarque : Si nécessaire, retirez les mordaches pour éviter qu'elles ne s'abîment. Ne pas exercer de force excessive avec le marteau car la mâchoire fixe n'est prévue que pour une utilisation légère dans ces conditions.

AVERTISSEMENT : Ne jamais se servir de la mâchoire coulissante (2) comme enclume car cela aussi bien la mâchoire que le mécanisme de serrage.

Utilisation en extérieur

Le SuperJaws XXL est idéal pour une utilisation en extérieur. Le pied arrière a été considérablement amélioré pour réduire le risque qu'il ne s'enfonce dans les sols mous, et le SuperJaws XXL dispose désormais d'une plus grande capacité de serrage offrant la possibilité de serrer des pièces de travail plus importantes. Cependant il peut être recommandé de placer des planches sous les pieds, surtout si vous utilisez le SuperJaws avec une charge lourde sur un sol mou.

Si le SuperJaws XXL prend l'humidité, il est important de le sécher pour éviter les effets de la corrosion, et de re-lubrifier ou re-graisser les parties demandant un tel entretien.

Bicyclette

Le SuperJaws XXL est idéal pour réparer ou entretenir les bicyclettes, en les serrant en toute sécurité et à une bonne hauteur. Cependant, pour les modèles de bicyclettes récentes, il est important de tenir compte de matériau du cadre. Les cadres en fibre de carbone sont très facilement endommageables et ne doivent pas être utilisés sur le SuperJaws XXL. Les cadres en acier peuvent être serrés à partir du moment où la force de serrage est appliquée avec précaution. Idéalement, la meilleure solution serait d'installer une vieille selle et d'effectuer le serrage sur la selle pour éviter d'endommager le cadre.

Remarque : Effectuez le serrage afin de répartir également le poids de la bicyclette sur le SuperJaws XXL, car elles sont beaucoup plus lourdes à l'arrière qu'à l'avant.

Autres applications

Bien sûr une multitude d'autres applications qui ne sont pas abordées dans ce manuel sont possibles avec le SuperJaws XXL. Cependant pour tout usage, il est important de toujours prendre en considération les points suivants :

- Assurez-vous que le SuperJaws XXL soit bien monté.
- Ne surchargez pas le SuperJaws XXL de plus de 250 kg.
- Assurez-vous que la pièce de travail soit bien équilibrée.
- N'exercez pas de force excessive sur la pièce de travail lors du serrage.
- Ne dépassez pas les 1 000 kg de force de serrage ; n'appliquez que la force nécessaire.
- N'utilisez pas ce produit comme marchepied ou plateforme de travail pour les personnes.

Accessoires

Mordaches à métaux SJAXLEJ

- Fabriquées en fonte ductile extrêmement robuste, ces mordaches boulonnées sont spécialement formées pour augmenter la prise lors du serrage de tuyaux ou de sections rondes ayant un diamètre allant jusqu'à 50 mm. Ces mordaches disposent également d'une enclume intégrée pour le martelage ou le pliage de sections en métaux lourds (Image AB).

Mordaches à bûches SJAXLLG

- Réalisées en acier zingué pour une plus grande résistance à la corrosion, ces mâchoires spéciales conviennent au serrage de bûches ou de poteaux et se fixent également sur les mâchoires standard en acier à l'aide de boulons (Image AC).

Remarque : Bûches ou poteaux d'un diamètre pouvant aller jusqu'à 175 mm peuvent être fermement maintenus pour des opérations de tronçonnage, de perçage, de feuillurage, etc.

- Vérifiez l'équilibre du SuperJaws XXL une fois que les accessoires sont montés. Si besoin, servez-vous des trous de fixation des pieds du SuperJaws XXL pour l'immobiliser sur une surface, comme illustré en Image V.
- Veillez à toujours retirer tous les accessoires avant de replier le SuperJaws XXL et de le transporter.

Adressez-vous à votre revendeur Triton pour connaître les autres accessoires disponibles pour votre SuperJaws XXL.

Entretien

Contactez votre revendeur pour des mordaches de remplacement. Elles sont très faciles à remplacer.

Un simple entretien régulier assure une longue durée de vie de ce produit. À noter que :

- Selon l'utilisation, il est possible que le produit receive des coups et des éraflures qui peuvent enlever la peinture et donc favoriser la corrosion au fil du temps. Vérifiez donc l'état de corrosion du produit et traitez-la si nécessaire. Un démontage peut être utile surtout pour les parties inférieures des mâchoires. Toujours sécher le SuperJaws s'il prend l'humidité, surtout sur les surfaces en métal.
- L'utilisation de lubrifiant ou de graisse peut être requis de temps en temps, mais toujours de façon modérée, et ne jamais utiliser de lubrifiant qui pourrait endommager le fonctionnement de l'appareil. Pour tous les mécanismes, il est recommandé d'utiliser des lubrifiants en spray.

⚠ AVERTISSEMENT : Si le SuperJaws XXL est endommagé ou rouillé, et qu'une réparation importante s'avère nécessaire, comme un soudage par exemple, considérez alors que les valeurs indiquées comme force de serrage ou de capacité de charge ne s'appliquent plus. Dans ces conditions, le SuperJaws XXL doit être immédiatement remplacé. Toute réparation de cet ordre, en effet, aura pour conséquence d'invalider la garantie de l'appareil.

Entreposage

- Ranger cet outil dans un endroit sûr, sec et hors de portée des enfants.

Traitement des déchets

- Lorsque un dispositif ou un appareil n'est plus en état de fonctionner et qu'il n'est pas réparable, veillez à vous en débarrasser toujours conformément aux réglementations en vigueur dans votre pays.
- Contactez les autorités locales compétentes en matière de gestion des déchets pour vous informer de la procédure à suivre pour recycler outils et appareils divers.

Garantie

Pour valider votre garantie, rendez-vous sur notre site internet tritontools.com* et saisissez vos coordonnées.

Vos coordonnées seront introduites dans notre liste de diffusion (sauf indication contraire) afin de vous informer de nos prochaines nouveautés. Les informations que vous nous fournirez ne seront pas communiquées à des tiers.

Pense-bête

Date d'achat : ___/___/___

Modèle: SJA100XL

Veillez conserver votre ticket de caisse comme preuve d'achat.

Si toute pièce de ce produit s'avérait défectueuse du fait d'un vice de fabrication ou de matériau dans les 12 MOIS suivant la date d'achat, Triton Precision Power Tools s'engage auprès de l'acheteur de ce produit à réparer ou, à sa discrétion, à remplacer gratuitement la pièce défectueuse.

Cette garantie ne s'applique pas à l'utilisation commerciale et ne s'étend pas non plus à l'usure normale ou aux dommages causés par des accidents, des mauvais traitements ou une utilisation non conforme de votre appareil.

* Enregistrez votre produit en ligne dans les 30 jours suivant la date d'achat.

Offre soumise à conditions.

Ceci n'affecte pas vos droits statutaires.

Übersetzung der Originalbetriebsanleitung

Einführung

Vielen Dank, dass Sie sich für dieses Triton-Werkzeug entschieden haben. Diese Anleitung enthält wichtige Informationen für das sichere und effektive Arbeiten mit diesem Produkt. Bitte lesen Sie diese Anleitung sorgfältig durch, um den größtmöglichen Nutzen aus dem einzigartigen Design dieses Produkts ziehen zu können. Bewahren Sie diese Anleitung griffbereit auf und sorgen Sie dafür, dass alle Benutzer dieses Geräts sie gelesen und verstanden haben.

Symbolerklärung

Auf dem Typenschild des Werkzeugs sind möglicherweise Symbole abgebildet. Sie vermitteln wichtige Informationen über das Produkt oder dienen als Gebrauchsanweisung.



Gehörschutz tragen
Augenschutz tragen
Atemschutz tragen
Kopfschutz tragen



Bedienungsanleitung sorgfältig lesen



Achtung, Gefahr!



NICHT als Stufe oder Arbeitsplattform verwenden!

Technische Daten

Modellbezeichnung	SJA100XL
Klemmbereich	0–1000 mm
Spannkraft	1000 kg
Klemmbacken-Verfahweg pro Hubbewegung	24 mm
Übertragungsart	mechanisch
Vierkantrrohr-Rahmengestell	26 mm
Tragkraft	max. 250 kg
Klemmbackenabmessungen	210 x 80 mm
Breite des Rahmengestells	302 mm
Klappmaße (L x H x B)	780 x 325 x 345 mm
Standmaße (L x H x B)	1005 x 890 x 950 mm
Gewicht	21,5 kg

Allgemeine Sicherheitshinweise

⚠️ WARNUNG! Lesen Sie alle Sicherheitshinweise und Anweisungen. Versäumnisse bei der Einhaltung der Sicherheitshinweise und Anweisungen können elektrischen Schlag, Brand und/oder schwere Verletzungen verursachen.

⚠️ WARNUNG! Dieses Gerät darf nicht von Personen (wie z.B. Kindern) mit eingeschränkter körperlicher oder geistigen Fähigkeiten oder von Personen ohne Erfahrung im Umgang mit einem solchen Gerät betrieben werden, außer wenn sie von einer für ihre persönliche Sicherheit verantwortlichen Person in der Benutzung unterwiesen worden sind und dabei beaufsichtigt werden. Kinder müssen beaufsichtigt werden, um sicherzustellen, dass sie das Gerät nicht als Spielzeug verwenden.

Bewahren Sie alle Sicherheitshinweise und Anweisungen für die Zukunft auf.

1) Arbeitsplatzsicherheit

- Halten Sie Ihren Arbeitsbereich sauber und gut beleuchtet. Unordnung oder unbeleuchtete Arbeitsbereiche können zu Unfällen führen.
- Arbeiten Sie mit dem Werkzeug nicht in explosionsgefährdeter Umgebung, in der sich brennbare Flüssigkeiten, Gase oder Stäube befinden.
- Halten Sie Kinder und andere Personen während der Benutzung des Werkzeugs fern. Bei Ablenkung können Sie die Kontrolle über das Gerät verlieren.

2) Sicherheit von Personen

- Seien Sie aufmerksam, achten Sie darauf, was Sie tun, und gehen Sie mit Vernunft an die Arbeit mit einem Werkzeug. Benutzen Sie kein Werkzeug, wenn Sie müde sind oder unter dem Einfluss von Drogen, Alkohol oder Medikamenten stehen. Ein Moment der Unachtsamkeit beim Gebrauch des Werkzeugs kann zu ernsthaften Verletzungen führen.
- Tragen Sie persönliche Schutzausrüstung und immer eine Schutzbrille. Das Tragen persönlicher Schutzausrüstung, wie Staubmaske, rutschfeste Sicherheitsschuhe, Schutzhelm oder Gehörschutz, je nach Art und Einsatz des Werkzeugs, verringert das Risiko von Verletzungen.
- Vermeiden Sie eine unnatürliche Körperhaltung. Sorgen Sie für einen sicheren Stand und halten Sie jederzeit das Gleichgewicht. Auf diese Weise lässt sich das Elektrowerkzeug in unerwarteten Situationen besser kontrollieren.
- Tragen Sie geeignete Kleidung. Tragen Sie keine weite Kleidung oder Schmuck. Halten Sie Haare, Kleidung und Handschuhe fern von sich bewegenden Teilen. Lockere Kleidung, Schmuck oder lange Haare können von sich bewegenden Teilen erfasst werden.
- Wenn Staubabsaug- und -auffangeinrichtungen montiert werden können, vergewissern Sie sich, dass diese angeschlossen sind und richtig verwendet werden. Verwendung einer Staubabsaugung kann Gefährdungen durch Staub verringern.

WARNUNG! Bei der Benutzung mancher Werkzeuge wird der Benutzer Vibrationen ausgesetzt, welche zum Verlust des Tastsinns, zu Taubheitsgefühl, Kribbeln und zu einer Verminderung der Handgrieffkraft führen können. Langfristige Belastung kann zu chronischen Beschwerden führen. Begrenzen Sie, falls nötig, die Exposition zu Vibrationen und tragen Sie vibrationsmindernde Handschuhe. Verwenden Sie dieses Werkzeug nicht mit kalten Händen, da Vibrationen bei Temperaturen unter dem individuellen Komfortbereich eine stärkere Wirkung zeigen. Beurteilen Sie die Vibrationsbelastung unter Zuhilfenahme der Technischen Daten des jeweiligen Werkzeugs und bestimmen Sie die zulässige Belastungsdauer und -häufigkeit.

WARNUNG! Tragen Sie in Bereichen, wo der Lärmpegel 85 dB(A) überschreitet, unbedingt angemessenen Gehörschutz und begrenzen Sie nach Möglichkeit die Belastungsdauer. Sollte trotz Gehörschutz Unbehagen irgendeiner Art auftreten, beenden Sie die Arbeit unverzüglich und überprüfen Sie den Gehörschutz auf korrekten Sitz und Funktion und stellen Sie sicher, dass dieser einen angemessenen Schutz für den Lärmpegel bietet, der von den verwendeten Werkzeugen ausgeht.

3) Werkzeugbenutzung und -pflege

- Pflegen Sie Werkzeuge mit Sorgfalt. Kontrollieren Sie, ob bewegliche Teile einwandfrei funktionieren und nicht klemmen, ob Teile gebrochen oder so beschädigt sind, dass die Funktion des Werkzeuges beeinträchtigt ist. Lassen Sie beschädigte Teile vor dem Einsatz des Gerätes reparieren. Viele Unfälle haben ihre Ursache in schlecht gewarteten Werkzeugen.
- Halten Sie Schneidwerkzeuge scharf und sauber. Sorgfältig gepflegte Schneidwerkzeuge mit scharfen Schneidkanten verklemmen sich weniger und sind leichter zu führen.
- Verwenden Sie Werkzeugzubehör, Einsatzwerkzeuge usw. entsprechend diesen Anweisungen. Berücksichtigen Sie dabei die Arbeitsbedingungen und die auszuführende Tätigkeit. Der Gebrauch von Werkzeugen für andere als die vorgesehenen Anwendungen kann zu Gefährdungen führen.

4) Service

- Lassen Sie Ihr Werkzeug nur von qualifiziertem Fachpersonal und nur mit Original-Ersatzteilen reparieren. Damit wird sichergestellt, dass die Sicherheit des Werkzeuges erhalten bleibt.

Geräteübersicht

- Bewegliche Spannbackenauflage
- Bewegliche Spannbacke
- Feste Spannbackenauflage
- Feste Spannbacke
- Vorderer Tragegriff

- Spannbacken-Ver-/Entriegelungsschalter
- Vordere Standbeinarretierung
- Vordere Gerätestandbeine
- Vordere Gerätestandfüße
- Fußpedalarretierung
- Fußpedal
- Gerätekörper
- Feststellhebel des hinteren Standbeines
- Hinteres Gerätestandbein
- Hinterer Tragegriff
- Vordere Standbeinarretierungen zur Lagerung
- Gewindgriff

Bestimmungsgemäße Verwendung

Bei den Triton-SuperJaws handelt es sich um einen mobilen Spannbock zum Einspannen unterschiedlichster Werkstücke für eine Vielzahl an Anwendungsbereichen.

Auspacken des Gerätes

- Packen Sie Ihr Werkzeug vorsichtig aus und überprüfen Sie es. Machen Sie sich vollständig mit allen seinen Eigenschaften und Funktionen vertraut.
- Vergewissern Sie sich, dass sämtliche Teile des Werkzeugs vorhanden und in einwandfreiem Zustand sind. Sollten Teile fehlen oder beschädigt sein, lassen Sie diese ersetzen, bevor Sie das Werkzeug verwenden.

Vor Inbetriebnahme

Zusammenbau

Vor der Benutzung muss der hintere Tragegriff am SuperJaws-Spannbock angebracht werden. Montieren Sie den hinteren Tragegriff (15) mit der beiliegenden Schraube und dem Drehknopf wie abgebildet (siehe Abb. B) an die am Gerätekörper angeschweißten Halterungen (siehe Abb. A).

Aufbau

Ihr SuperJaws-Spannbock lässt sich äußerst leicht aufbauen und Sie werden mit ein wenig Übung in der Lage sein die nötigen Handgriffe innerhalb weniger Sekunden auszuführen. Zum Vermeiden von Beschädigungen ist es jedoch erforderlich die Korrekte Aufbau-prozedur einzuhalten. Lesen Sie die folgenden Anleitungen daher aufmerksam durch und befolgen Sie diese:

- Legen Sie Ihren Spannbock mit der Unterseite nach oben auf den Boden, lösen Sie den Feststellhebel des hinteren Standbeines (13) und schieben Sie das hintere Standbein (14) aus seiner Klappstellung in Pfeilrichtung (siehe Abb. C).
- Kippen Sie das hintere Standbein vollständig in die auf Abb. D gezeigte Position.
- Schieben Sie das hintere Standbein in die auf Abb. E angegebene Endposition und befestigen Sie den Feststellhebel des hinteren Standbeines (13).
- Kippen Sie das Fußpedal (11) in die auf Abb. F gezeigte Richtung. Das Pedal rastet ein, sobald es seine Endposition erreicht hat.
- Klappen Sie die vorderen Standbeine (8) gemäß Abb. G aus
- Bringen Sie die vordere Standbeinarretierung (7) in Schließstellung (siehe Abb. H).
- Stellen Sie Ihren Spannbock anschließend aufrecht hin. Vergewissern Sie sich, dass Ihr Spannbock stabil steht und vorschriftsmäßig aufgebaut ist.
- Wenn der Spannbock zum Einspannen eines Werkstücks bis 450 mm Breite verwendet werden soll, bietet es sich an, den Gewindgriff (17) an der beweglichen Spannbacke (2) zu montieren, damit sich die Spannbacke leichter verschieben lässt (siehe Abb. AD).
- Wenn der Spannbock zum Einspannen eines Werkstücks über 450 mm Breite verwendet werden soll, kann der Gewindgriff abgeschraubt und im Steckplatz an der Spannbackenseite verwahrt werden (siehe Abb. AE).

Ihr SuperJaws-Spannbock ist nun einsatzbereit und kann wie auf Abb. I dargestellt einfach am vorderen (5) und hinteren Tragegriff (15) transportiert werden.

Zusammenklappen

Führen Sie zum Zusammenklappen Ihres Spannbocks die oben beschriebenen Aufbauschritte in umgekehrter Reihenfolge aus:

- Entfernen Sie etwaige Werkstücke aus den Spannbacken und stellen Sie sicher, dass sich der Spannbacken-Ver-/Entriegelungsschalter (6) in der offenen Position befindet.
- Legen Sie Ihren Spannbock umgekehrt mit den Beinen nach oben auf den Boden.
- Drücken Sie die Fußpedalarretierung (10), bis sich das Fußpedal (11) gemäß Abb. K absenken lässt.
- Bringen Sie die beiden vorderen Standbeinarretierungen (7) in die entspernte Stellung (siehe Abb. H) und klappen Sie die beiden vorderen Gerätestandbeine (8) gemäß Abb. J herunter, bis die vorderen Standbeinarretierungen für die Lagerung (16) einrasten.
- Lösen Sie den Feststellhebel des hinteren Standbeines (13), um das hintere Standbein (14) einzuklappen. Schieben Sie dieses anschließend in die dafür vorgesehene Öffnung (siehe Abb. L) hinein.
- Ziehen Sie den Feststellhebel des hinteren Standbeines (13) anschließend wieder fest. Ihr SuperJaws-Spannbock kann nun eingelagert bzw. transportiert werden. Das eingeklappte

hintere Standbein (15) kann wie auf Abb. M dargestellt als horizontaler Tragegriff verwendet werden. Abb. N zeigt, wie das Gerät vertikal am hinteren Tragegriff (15) transportiert wird. Wenn Sie Ihren Spannbock horizontal tragen, kann der hintere Tragegriff (15) in einer Position fixiert werden, die ein Verschieben der beweglichen Spannbacke (2) verhindert. Dies ist jedoch aufgrund des horizontalen Tragewinkels (siehe Abb. N) unwahrscheinlich. Der SuperJaws-Spannbock kann in beliebiger Position gelagert werden.

Bedienung

Der SuperJaws Spannbock XXL ist ein unglaublich vielseitiges Haltesystem und verfügt über eine nahezu unbegrenzte Anzahl an Anwendungsmöglichkeiten. Im Folgenden werden lediglich einige grundlegende Verwendungsbeispiele gegeben.

Einspannvorgang

- Legen Sie das Werkstück an der Innenseite der festen Spannbacke (3) an.
- Schieben Sie die bewegliche Spannbacke (2) gemäß dem oberen Pfeil auf Abb. O an das Werkstück heran. Die bewegliche Spannbacke kann wahlweise mit der Hand oder dem Fußpedal (11) verschoben werden.
- Schieben Sie den Spannbacken-/Ver-/Entriegelungsschalter (6) wie durch den mittleren Pfeil auf Abb. O angezeigt in die untere Position, um die Spannbacken zu fixieren und am Anpressdruck aufzubauen.
- Betätigen Sie das Fußpedal wiederholt, bis das Werkstück sicher eingespannt ist und der gewünschte Anpressdruck vorliegt (siehe unterer Pfeil auf Abb. O). Manche Werkstücke sollten zunächst nur locker eingespannt werden, damit Ihre Position noch korrigiert werden kann, bevor der endgültige Anpressdruck aufgebaut ist. Es empfiehlt sich, die Position des Werkstücks vor dem Festspannen mit einer Wasserwaage zu kontrollieren und gegebenenfalls zu korrigieren.

⚠️ WARNUNG! Verwenden Sie beim Spannen über das Fußpedal niemals Kräfte von mehr als 100 kg, da dies den Fußpedalmechanismus beschädigen könnte. Verwenden Sie das Pedal stets auf exakt kontrollierte Art und Weise.

Spannmechanismus lösen

- Schieben Sie den Spannbacken-/Ver-/Entriegelungsschalter (6) gemäß dem mittleren Pfeil auf Abb. P in die obere Position.
- Üben Sie Druck auf das Fußpedal (11) aus und halten Sie das Werkstück fest, bis ein Klickgeräusch zu hören ist (siehe unterer Pfeil auf Abb. P). Ihre ausgeübte Druck sollte dem anfangs auf das Werkstück ausgeübten Anpressdruck entsprechen.
- Erhöhen Sie den Druck auf das Fußpedal, bis er etwas über dem ursprünglichen Einspanndruck liegt und geben Sie das Fußpedal dann frei. Der Haltemechanismus ist nun gelöst.
- Schieben Sie die bewegliche Spannbacke (2) anschließend gemäß dem oberen Pfeil auf Abb. P vom Werkstück weg.

Hinweise:

- Reduzieren Sie beim einseitigen Einspannen von Werkstücken (siehe Abb. Q) die Klemmkraft, um ein unebenes Spannen zu vermeiden. Spannen Sie alternativ nach Möglichkeit ein Stück des gleichen Materials auf der gegenüberliegenden Seite der Spannbacke ein, um ein Verbiegen des Mechanismus aufgrund ungleichmäßiger Belastung zu vermeiden.
- Verwenden Sie bei Bedarf weiche Materialien wie Holz oder Gewebe zwischen Spannbacken und Werkstück, um eine Beschädigung empfindlicher Oberflächen zu vermeiden.
- Beim Einspannen scharfkantiger Werkstücke müssen Maßnahmen zum Schutz der Spannbackenauflagen getroffen bzw. die Spannbackenauflagen entfernt werden.
- Achten Sie bei der Verwendung Ihres Spannbocks in Innenräumen darauf, dass der Bodenbelag nicht durch das Gesamtgewicht von SuperJaws und Werkstück beschädigt wird. Legen Sie gegebenenfalls Holzstücke oder andere Schutzunterlagen zwischen Standfüße und Boden, um das Gewicht zu verteilen und ein Verkratzen des Bodenbelags zu vermeiden.
- Die Spannbackenauflagen verfügen über vertikale und horizontale Kerben, die ein sichereres Einspannen von Vierkantrohren und winkligen Werkstücken erlauben (siehe Abb. R), Abb. S zeigt die optimale Einspannposition für Vierkantrohre, die es ermöglicht, einen Sägevorgang präzise mit dem Ansägen der Ecke zu beginnen.
- Ersatz-Spannbackenauflagen sind über Ihren Triton-Fachhändler erhältlich.
- Zum Einspannen von Werkstücken mit Abmessungen von 450 bis 1000 mm kann die bewegliche Spannbacke (2) entnommen und gemäß Abb. T umgekehrt wieder eingesetzt werden. Spannen Sie keine unförmigen Werkstücke ein, die zum Verkatzen oder Verbiegen der beweglichen Spannbacke führen könnten. Das Werkstück sollte wie aus Abb. U ersichtlich auf der Oberfläche des Gerätekörpers zwischen den beiden Spannbacken aufliegen.
- Die beiden vorderen Standfüße Ihres SuperJaws-Spannbocks können durch die Bohrungen in den Standfüßen hindurch mit Schrauben und Haltestiften am Untergrund befestigt werden (siehe Abb. V). Dies empfiehlt sich, wenn Sie große Werkstücke einspannen möchten, die das Gerät einseitig belasten und mit welchen das Gerät zum Umkippen neigen würde.

Längsschnitte an langen Holzwerkstücken

Beenden Sie den Schnitt beim Längsschneiden langer Werkstücke stets vor Erreichen der Spannbacken (siehe Abb. W).

Entnehmen Sie das Werkstück und spannen Sie es so ein, dass der zuvor durch die Position der Spannbacken unzugängliche Bereich vom Sägeblatt erreicht werden kann.

Setzen Sie vor dem Feinspannen gemäß Abb. X einen Abstandhalter in den Spannbackenbereich ein, dessen Stärke die Sägespalbreite knapp übersteigt, um den Sägespalt offenzuhalten.

Werkstücke biegen und formen

Der SuperJaws-Spannbock lässt sich beim Biegen und Formen von Werkstücken wie ein Schraubstock verwenden. Die Oberseite der festen Spannbacke ist stabil genug, um mit leichten bis mittelschweren Hämmern bearbeitet zu werden (siehe Abb. Y und Z).

Die Spannkraft von einer Tonne ermöglicht das Flachdrücken und Pressen von Werkstücken zwischen den Spannbacken (siehe Abb. AA).

Hinweis: Entfernen Sie bei Bedarf die Spannbackenauflagen, um diese nicht zu beschädigen. Wenden Sie bei der Verwendung von Hämmern keine übermäßige Kraft an. Die Oberseite der festen Spannbacke ist lediglich für leichte Beanspruchungen dieser Art ausgelegt.

WARNUNG! Die bewegliche Spannbacke (2) darf niemals mit einem Hammer bearbeitet werden, da dies den Spannmechanismus beschädigen könnte.

Verwendung im Freien

Ihr SuperJaws-Spannbock ist ideal für den Gebrauch im Freien. Der optimierte Fuß des hinteren Standbeins vermindert die Gefahr des Einsinkens auf weichem Untergrund und die erhöhte Tragfähigkeit ermöglicht das Einspannen selbst großer Werkstücke. Bei Verwendung auf sehr weichem Untergrund und mit besonders schweren Werkstücken kann es trotzdem notwendig sein, entsprechend geeignete Unterlagen unter den Standfüßen zu platzieren, um das Gewicht weiter zu verteilen und ein Einsinken in den Untergrund zu verhindern.

Falls Ihr Spannbock nass geworden ist, trocknen Sie ihn nach der Benutzung ab, um Korrosion zu vermeiden. Tragen Sie Schmiermittel auf, da dieses bei der Verwendung im Regen abgespült worden sein könnte.

Verwendung als Fahrrad-Montagehalter

Ihr SuperJaws-Spanbock ist ideal als Halterung bei der Reparatur, Wartung und Reinigung von Fahrrädern geeignet, da diese sicher in jeder gewünschten Höhe eingespannt werden können. Lassen Sie beim Einspannen von aus modernen Materialien gefertigten Fahrrädern jedoch Vorsicht walten. Kohlefaserrahmen sind empfindlich und sollten daher nicht eingespannt werden. Stahlrahmen können eingespannt werden, solange die Klemmkraft langsam und vorsichtig aufgebaut wird. Um sicherzustellen, dass Ihr Fahrradrahmen beim Einspannen nicht beschädigt wird, bringen Sie eine nicht mehr benötigte Sitzstange am Fahrradrahmen an und verwenden Sie diese, um das Fahrrad im Spannbock einzuspannen. Auf diese Weise werden Beschädigungen des Fahrradrahmens vermieden.

Hinweis: Achten Sie beim Einspannen von Fahrrädern darauf, dass das Gewicht gleichmäßig auf dem Spannbock verteilt wird. Die Hinterseite (Sattelende) von Fahrrädern ist normalerweise wesentlich schwerer als die Vorderseite (Lenkerende).

Weitere Anwendungsmöglichkeiten

Es gibt unzählige weitere Einsatzmöglichkeiten für Ihren SuperJaws-Spannbock, deren Beschreibung den Rahmen dieser Anleitung sprengen würde. Folgende Punkte sind allerdings zum Einsatz zu beachten:

- Vergewissern Sie sich vor jeder Benutzung davon, dass Ihr Spannbock korrekt aufgebaut wurde!
- Belasten Sie Ihren Spannbock nicht mit Lasten von mehr als 250 kg!
- Stellen Sie sicher, dass das Werkstück gut ausbalanciert eingespannt wird!
- Wenden Sie niemals übermäßige Klemmkraften auf!
- Verwenden Sie keine Spannkraft von mehr als 1.000 kg und verwenden Sie nur die minimale für den jeweiligen Einsatz nötige Klemmkraft!
- Verwenden Sie Ihren Spannbock niemals als Trittleiter oder zum Bau von Arbeitsplattformen!

Zubehör

Gussspannbacken SJAXLE

- Die anschraubbaren Spannbacken sind aus extrem strapazierfähigem, duktilem Gusseisen hergestellt und speziell geformt, um die Griffigkeit beim Einspannen von Rohren und anderen runden Profilen mit Durchmessern bis 50 mm zu erhöhen. Sie verfügen außerdem über einen integrierten Amboss zum Hämmern oder Biegen von Schwermetallprofilen (siehe Abb. AB).

Gezähnte Spannbacken SJAXLLG

- Diese Spannbacken sind zum Einspannen von Stückholz und Stangen konzipiert und werden ebenfalls an die Standard-Stahlspannbacken angeschraubt. Sie sind aus korrosionsbeständigen, verzinkten Stahlplatten geformt (siehe Abb. AC).

Hinweis: Stückholz und Stangen mit Durchmessern bis zu 175 mm lassen sich mit diesen Spannbacken zum Kettensägen, Bohren, Falzen usw. Fest einspannen.

- Achten Sie darauf, dass Ihr SuperJaws-Spannbock mit allen angebrachten Zubehörtteilen noch einen stabilen Stand aufweist. Befestigen Sie die Vorrichtung bei Bedarf gemäß Abb. V am Untergrund.
- Entfernen Sie vor dem Zusammenklappen und Transportieren Ihres Spannbocks stets alle Zubehörtteile.

Erkundigen Sie sich bei Ihrem Triton-Fachhändler nach weiterem Zubehör für Ihren Spannbock SuperJaws XXL!

Wartung und Pflege

Ersatz-Spannbackenauflagen können über Ihren Triton-Fachhändler bezogen werden. Diese lassen sich leicht und mit einfachen Werkzeugen austauschen.

Einige simple Wartungsarbeiten sollten einen langen, störfreien Betrieb dieses Werkzeugs ermöglichen. Beachten Sie bitte Folgendes:

- Je nach Art des Einsatzes kann der Spannbock verkratzen und es kann zu Lackschäden kommen, die Korrosion begünstigen. Behandeln Sie solche Stellen und Beschädigungen entsprechend. Es kann dabei notwendig sein, Komponenten zu entfernen, um z.B. die Unterseite der beweglichen Spannbacke auf Korrosion und Schäden zu überprüfen. Trocknen Sie Ihren Spannbock stets gründlich ab, wenn er Nässe ausgesetzt war.
- Behandeln Sie das Gerät von Zeit zu Zeit mit Schmiermitteln. Tragen Sie diese jedoch stets sparsam auf und achten Sie darauf, dass Schmierstoffe den Betrieb des Spannbocks nicht beeinträchtigen. Behandeln Sie bewegliche Teile vorzugsweise mit Sprühschmiermitteln, da diese ihre Funktion nicht negativ beeinflussen.

⚠️WARNUNG! Sollten größere Schäden an Ihrem Spannbock auftreten, zu deren Reparatur z.B. Schweißen oder andere spezialisierte Verfahren nötig sind, kann der Spannbock nicht länger bei voller Spannkraft und Tragfähigkeit eingesetzt werden. Ihr SuperJaws-Spannbock sollte bei solchen Beschädigungen ersetzt werden, da die beschriebenen Reparaturen jegliche Garantieansprüche erlöschen lassen.

Lagerung

An einem kühlen, trockenen Ort außerhalb der Reichweite von Kindern lagern.

Entsorgung

- Beachten Sie bei der Entsorgung von defekten und nicht mehr reparablen Werkzeugen die geltenden Vorschriften und Gesetze.
- Lassen Sie sich von der zuständigen Behörde bezüglich der ordnungsgemäßen Entsorgung von Werkzeugen beraten.

Garantie

Zur Anmeldung Ihrer Garantie besuchen Sie bitte unsere Website tritontools.com* und tragen dort Ihre persönlichen Daten ein.

Ihre Angaben werden (wenn nicht anders angewiesen) in unseren elektronischen Verteiler aufgenommen, damit Sie Information über zukünftige Produkteinführungen erhalten. Die von Ihnen bereitgestellten Angaben werden nicht an Dritte weitergegeben.

Kaufinformation

Kaufdatum: ___/___/___

Modell: SJA100XL Bewahren Sie bitte Ihren Beleg als Kaufnachweis auf.

Triton garantiert dem Käufer dieses Produkts, dass Triton, wenn sich Teile dieses Produkts innerhalb von 3 Jahren ab Originalkaufdatum infolge fehlerhafter Materialien oder Arbeitsausführung als defekt erweisen, das mangelhafte Teil nach eigenem Ermessen entweder kostenlos reparieren oder ersetzen wird.

Diese Garantie gilt nicht für kommerzielle Verwendung und erstreckt sich nicht auf normalen Verschleiß oder Schäden infolge von Unfall, Missbrauch oder unsachgemäßer Verwendung.

*Bitte registrieren Sie sich innerhalb von 30 Tagen nach dem Kauf online.

Es gelten die allgemeinen Geschäftsbedingungen.

Ihre gesetzlich festgelegten Rechte werden dadurch nicht eingeschränkt.

Traduzione delle istruzioni originali

Introduzione

Grazie per aver acquistato questo utensile Triton. Queste istruzioni contengono informazioni utili per il funzionamento sicuro ed affidabile del prodotto. Per essere sicuri di utilizzare al meglio il potenziale dell'utensile si raccomanda pertanto di leggere a fondo questo manuale. Conservare il manuale in modo che sia sempre a portata di mano e accertarsi che l'operatore dell'elettro utensile lo abbia letto e capito a pieno.

Descrizione dei simboli

La targhetta sul vostro utensile può mostrare simboli. Questi rappresentano informazioni importanti riguardanti il prodotto o istruzioni sul suo utilizzo.



Indossare la protezione acustica
Indossare occhiali protettivi
Indossare protezione respiratoria
Indossare il casco



Leggere il manuale di istruzioni



Attenzione!



Non usare come gradino o piattaforma!

Specifiche

Numero modello	SJA100XL
Gamma di serraggio	0-1000 mm
Forza di serraggio	1000 kg
Spostamento morsa per corsa	24 mm
Tipo di trasmissione serraggio	Meccanica
Tubo del telaio (esterno)	26 mm
Carico massimo	250 kg
Dimensioni della ganascia	210 x 80 mm
Larghezza telaio/corpo	302 mm
Dimensioni da chiuso	780 x 345 x 325 mm
Area in piedi	1005 x 950 x 890 mm
Peso	21,5 kg

Istruzioni generali di sicurezza

⚠️ AVVERTENZA Leggere tutte le avvertenze e le istruzioni di sicurezza. Il mancato rispetto delle avvertenze e delle istruzioni potrebbe causare scosse elettriche, incendi e/o gravi lesioni.

⚠️ AVVERTENZA: Il dispositivo non è stato progettato per essere usato da persone (compresi bambini), con capacità fisiche o mentali ridotte o non in possesso dell'esperienza o delle conoscenze, eccetto nel caso in cui queste persone siano supervisionate o abbiano ricevuto istruzioni relativamente all'uso del dispositivo stesso da parte di una persona responsabile della loro sicurezza. Sarà necessario supervisionare i bambini per verificare che non giochino col dispositivo stesso.

Conservare tutte le avvertenze e le istruzioni per poterle consultare in futuro.

1) Sicurezza dell'area di lavoro

- Tenere l'area di lavoro pulita e ben illuminata. Le aree con oggetti collocati alla rinfusa o le aree buie possono essere fonte di incidenti.
- Non usare gli attrezzi in atmosfere esplosive, ad esempio alla presenza di liquidi infiammabili, gas o polvere.
- Quando si utilizzano attrezzi, tenere bambini e passanti alla larga. Le distrazioni possono far perdere il controllo del dispositivo.

2) Sicurezza personale

- Rimane sempre attenti, controllare ciò che si sta facendo e adottare il buon senso quando viene utilizzato un attrezzo. Non usare dispositivi quando si è stanchi o quando si è sotto l'effetto di stupefacenti, alcol o farmaci. Mentre si sta utilizzando un attrezzo, un momento di disattenzione può causare gravi lesioni personali.
- Servirsi della strumentazione di protezione personale. Indossare sempre gli occhiali di protezione. L'uso di strumentazione di protezione personale, come ad esempio maschere anti-polvere, scarpe di sicurezza anti-scioglimento, elmetti rigidi o protezioni per l'udito, usate nelle condizioni adeguate, contribuiscono a limitare le lesioni personali.
- Non spingersi troppo oltre. Restare sempre ben appoggiati a terra con i piedi e in perfetto equilibrio. In questo modo è possibile controllare meglio il dispositivo anche in caso di situazioni impreviste.
- Indossare indumenti adeguati. Non portare indumenti o gioielli slegati. Tenere i capelli, gli indumenti e i guanti lontani dalle parti in movimento. Vestiti, gioielli o capelli lunghi possono restare impigliati nelle parti in movimento.
- Qualora i dispositivi vengano forniti per essere collegati con sistemi di estrazione e raccolta delle polveri, verificare che i summernozzi di dispositivi siano vengano collegati e usati in modo adeguato. L'uso di sistemi per la raccolta delle polveri può causare pericoli legati alle polveri stesse.

AVVERTENZA: L'esposizione dell'utente alle vibrazioni del dispositivo può causare la perdita di tatto, intorpidimento, pizzicore e riduzione dell'abilità di impugnare oggetti. L'esposizione a lungo termine può causare condizioni croniche. ove necessario, limitare la durata del tempo di esposizione alle vibrazioni. Servirsi delle immagini fornite nelle specifiche relative alle vibrazioni, ove fornite, per calcolare la durata e la frequenza di utilizzo dello strumento. La direttiva 2002/44/CE relativa alle vibrazioni sul posto di lavoro può fornire informazioni utili anche per l'utilizzo di attrezzi a livello domestico. Il primo momento in cui si avverte disagio a causa delle vibrazioni invitiamo a sospendere immediatamente l'uso del dispositivo.

AVVERTENZA: Indossare sempre una protezione uditiva nel caso in cui il livello sonoro superi gli 85dB(A) e, ove necessario, limitare il limite dell'esposizione. Qualora i livelli sonori arrechino disturbo, anche indossando una protezione uditiva, smettere di usare il dispositivo immediatamente e controllare che la protezione sia stata indossata correttamente e fornisca il livello adeguato di attenuazione sonora per il livello sonoro generato dal dispositivo in uso.

3) Uso e manutenzione degli strumenti

- Manutenzione degli strumenti. Controllare il mancato allineamento o il grippaggio delle componenti in movimento, la rottura delle componenti e altre situazioni che potrebbero influire sul corretto funzionamento del dispositivo. Qualora gli strumenti risultino danneggiati, farli riparare prima dell'uso. Molti incidenti sono causati da strumenti non sottoposti ad adeguata manutenzione.
- Mantenere gli strumenti di taglio affilati e puliti. Gli strumenti di taglio conservati in modo adeguato, con le estremità affilate hanno meno possibilità di incepparsi e sono più facili da controllare.
- Servirsi degli accessori e delle punte del dispositivo, ecc. in conformità con queste istruzioni, prendendo in considerazione le condizioni lavorative e il lavoro da eseguire. L'uso dello strumento per operazioni diverse da quelle indicate potrebbe causare situazioni di pericolo.

4) Assistenza

- Rivolgersi a un tecnico qualificato per la riparazione del dispositivo; servirsene unicamente di pezzi di ricambio identici. In questo modo viene garantita la sicurezza dello strumento.

Acquisire familiarità col prodotto

- Supporto ganascia mobile
- Ganascia mobile
- Supporto ganascia fisso
- Ganascia fisso
- Impugnatura di trasporto anteriore
- Interruttore di Blocco/Sblocco
- Dispositivi di blocco della gamba anteriore
- Gambe anteriori

- Piedini anteriori
- Blocco pedale
- Pedale
- Corpo principale
- Leva di blocco della gamba posteriore
- Gamba posteriore
- Impugnatura di trasporto posteriore
- Dispositivi di blocco della gamba anteriore per lo stoccaggio del dispositivo
- Impugnatura filettata

Uso previsto

Il SuperJaws è un supporto di lavoro portatile che consente di fissare in posizione un'ampia gamma di pezzi da lavoro per moltissime applicazioni diverse tra loro.

Disimballaggio del dispositivo

- Disimballare con attenzione il dispositivo e procedere a un'ispezione. Acquisire familiarità con tutte le caratteristiche e funzioni
- Verificare che tutte le componenti del dispositivo siano presenti e in buone condizioni. Qualora eventuali componenti siano mancanti o danneggiati, provvedere alla sostituzione delle stesse prima di iniziare a usare il dispositivo

Prima dell'uso

Montaggio

SuperJaws richiede l'inserimento della maniglia posteriore prima dell'uso. Inserire l'impugnatura di trasporto posteriore (15) sulla staffa saldata (Immagine A), quindi serrare l'impugnatura in posizione col bullone e la manopola di blocco fornite in dotazione (Immagine B)

Configurazione

SuperJaws è facile da configurare, e con un po' di pratica bastano pochi secondi per acquisire il controllo completo del dispositivo. È tuttavia importante attenersi alla procedura corretta al fine di evitare eventuali danni. Leggere e attenersi alle seguenti istruzioni con attenzione in fase di configurazione del dispositivo.

- Posizionare SuperJaws al contrario, allentare la leva di blocco della gamba posteriore (13) e far scorrere la gamba posteriore (14) dalla posizione salvata fino alla direzione mostrata in (Immagine C)
- girare completamente la gamba nella direzione indicata (Immagine D)
- Far scorrere la gamba posteriore in posizione, come indicato (Immagine E), quindi serrare nuovamente la leva di blocco della gamba posteriore (13)
- Far girare il pedale della (11) nella direzione indicata (Immagine F). Emette un clic e si fissa nella posizione corretta.
- Far ruotare le due gambe anteriori (8), come indicato (Immagine G),
- Ruotare i due dispositivi di blocco della gamba anteriore (7) non scattano in posizione (Immagine H)
- Capovolgere SuperJaws in modo che si trovi in posizione verticale, quindi controllare che il tutto sia stabile e sicuro.
- Se si utilizza il SuperJaws per fissare un carico fino a 450 mm di larghezza, si potrà montare un'impugnatura filettata (17) alla ganascia mobile (2) per aiutare il movimento (Immagine AD)
- Se si utilizza il SuperJaws per fissare un carico che superi i 450 mm di larghezza, si potrà smontare un'impugnatura filettata e conservarla negli appositi comparti (Immagine AE)

Il banco da lavoro SuperJaws è pronto per essere usato. L'impugnatura di trasporto posteriore (5) e l'impugnatura di trasporto posteriore (15) consentono di spostare con facilità il dispositivo, conformemente a quanto indicato (Immagine I)

Chiusura

Il processo di chiusura del SuperJaws segue la stessa procedura di montaggio, ma al contrario.

- Togliere gli eventuali pezzi dalle ganascie e garantire che l'interruttore di Blocco/Sblocco (6) sia impostato nella posizione di sblocco
 - Capovolgere SuperJaws
 - Premere il blocco pedale (10) di modo tale che sia possibile abbassare il pedale (11) stesso, come indicato (Immagine K).
 - Bloccare ciascuno dei blocchi della gamba anteriore (7)(Immagine H) e piegare ciascuna delle gambe anteriori (8) verso il basso, come indicato (Immagine J) fino a che non si innestano i dispositivi di blocco della gamba anteriore per lo stoccaggio del dispositivo (16)
 - Allentare la leva di blocco della gamba posteriore (13) in modo tale che sia possibile abbassare la gamba posteriore (15), quindi far scorrere nel foro di fissaggio, come indicato (Immagine L)
 - Serrare la leva di blocco della gamba posteriore (13)
- Ora il dispositivo SuperJaws è pronto per essere trasportato o stoccato. La gamba posteriore piegata può essere usata come impugnatura se il dispositivo viene trasportato in orizzontale, come indicato (Immagine M), e la maniglia di trasporto posteriore (15) può essere usata quando il dispositivo è trasportato in verticale, come indicato (Immagine N). Quando il

dispositivo viene trasportato in orizzontale, la maniglia di trasporto posteriore (15) può essere girata per fissare la ganascia mobile (2), sebbene la normale angolazione di trasporto, come indicato (Immagine N), eviterebbe ogni movimento della ganascia in fase di spostamento. Il dispositivo SuperJaws può essere conservato sia in orizzontale che in verticale.

Funzionamento

SuperJaws XXL è un sistema straordinariamente versatile con un numero di utilizzi pressoché illimitato. Le seguenti informazioni rappresentano unicamente un piccolo numero di esempi relativamente ai possibili usi del dispositivo stesso.

Bloccaggio

1. Appoggiare il pezzo da sottoporre a lavorazione contro il supporto ganascia fisso (3).
2. Far scorrere la ganascia mobile (2) verso l'alto, contro il pezzo da sottoporre a lavorazione, come indicato dalla freccia superiore (Immagine O). Sarà possibile spostare la ganascia mobile a mano o servendosi del pedale (11)
3. Applicare una forza di serraggio sul pezzo da sottoporre a lavorazione facendo scorrere verso il basso l'interruttore di Blocco/Sblocco (6) conformemente a quanto indicato dalla freccia centrale (Immagine O)
4. Azionare il pedale mantenendolo ripetutamente col piede fino a che il pezzo da sottoporre a lavorazione non sarà sufficientemente serrato, cfr. freccia inferiore (Immagine O). Per alcuni pezzi potrebbe essere necessario serrare inizialmente in modo più lasco, per consentire la regolazione della posizione del pezzo da sottoporre a lavorazione prima di eseguire il serraggio completo. Si usa di norma una livella per controllare la posizione del pezzo da sottoporre a lavorazione prima di serrare

AVVERTENZA: Non superare una forza di 100kg quando viene azionato il pedale, dato che il meccanismo potrebbe danneggiarsi. Azionare sempre il pedale in modo preciso e controllato.

Rilascio

5. Far scorrere verso l'alto l'interruttore di Blocco/Sblocco (6) come indicato dalla freccia centrale (Immagine P)
6. Applicare pressione al Pedale (11) con la stessa forza usata inizialmente per serrare il pezzo da sottoporre a lavorazione sostenendo al tempo stesso il pezzo fino a che non si sente un clic (cfr. freccia inferiore nell'Immagine P)
7. Una volta che si sente il clic, applicare un'ulteriore pressione al pedale, quindi rilasciare. Ora il sistema di serraggio è sbloccato
8. Far scorrere la ganascia mobile (2) fino ad allontanarla dal pezzo da sottoporre a lavorazione, conformemente a quanto indicato dalla freccia superiore nell'Immagine P

Note:

- Se il serraggio avviene su un solo lato delle ganasce, come indicato (Immagine O), ridurre la pressione di serraggio massima usata al fine di evitare un serraggio non equilibrato. In alternativa, usare un altro pezzo da sottoporre a lavorazione, dello stesso materiale e delle stesse dimensioni, sull'altro lato, al fine di evitare che il meccanismo della ganascia si deformi a causa di una pressione non bilanciata
- Ove necessario, al fine di evitare danni alla superficie del pezzo da sottoporre a lavorazione, usare un materiale più morbido fra i supporti delle ganasce e il pezzo da sottoporre a lavorazione, ad esempio legno o materiale in tessuto multistrato
- Se il pezzo da sottoporre a lavorazione ha le estremità affilate, proteggere i supporti della ganascia oppure toglierle in fase di serraggio
- Qualora si stia usando il dispositivo SuperJaws in spazi chiusi, su pavimenti che supportano il peso sia di SuperJaws che del pezzo da sottoporre a lavorazione, usare ulteriori pezzi di legno o altri materiali fra i piedini e il pavimento, al fine di suddividere il peso ed evitare di danneggiare il pavimento
- I supporti delle ganasce hanno scanalature verticali e orizzontali che consentono di fissare in modo più sicuro tubi quadrati e pezzi angolari, come indicato (Immagine R). L'Immagine S mostra un tubo quadrato saldamente fissato nella posizione ideale per tagliare prima nell'angolo
- Se i supporti delle ganasce si usurano, sono disponibili dei prodotti sostitutivi presso il proprio grossista Triton
- Sarà possibile togliere completamente la ganascia mobile (2); la stessa può essere re-inserita al contrario, come indicato (Immagine T), per consentire di serrare i pezzi con dimensioni 450-1000 mm. Non cercare di serrare pezzi grandi e irregolari che potrebbero causare una deformazione della ganascia in fase di serraggio. Il pezzo da sottoporre a lavorazione dovrebbe stare appoggiato sulla superficie superiore fra le ganasce, conformemente a quanto indicato (Immagine U)
- Quando vengono serrati pezzi molto lunghi o grandi, che potrebbero causare una perdita di equilibrio del dispositivo SuperJaws, si prega di notare che i due piedini anteriori hanno fori singoli che possono essere usati per fissare i piedini contro una superficie con viti o tasselli al fine di aumentarne la stabilità, come indicato (Immagine V)

Tagliare tavole

Quando si sega una tavola in senso longitudinale, interrompere il taglio prima di raggiungere le ganasce (Immagine W)

Togliere il pezzo da sottoporre a lavorazione e serrare nuovamente con una forza sufficiente per tagliare oltre le ganasce, di modo che sia possibile infilare la sega per riprendere

l'operazione di taglio

Prima di serrare le ganasce, inserire nella zona delle ganasce un distanziatore di spessore leggermente maggiore rispetto al taglio della sega per evitare che il taglio si richiuda, come indicato (Immagine X)

Piegare e plasmare

Il SuperJaws può essere usato come morsa per piegare e plasmare materiali. La superficie superiore della ganascia anteriore fissa è sufficientemente forte per essere usata con martelli piccoli-medi, come indicato (immagini Y e Z).

1 tonnellata di forza di serraggio consente di usare le ganasce come una pressa per appiattire il pezzo da sottoporre a lavorazione, come indicato (Immagine AA).

Nota: Ove necessario, togliere i supporti delle ganasce per proteggerli da danni. Non applicare una forza eccessiva quando si usa un martello per colpire il materiale, dato che la ganascia anteriore fissa è adatta solo per un uso leggero in queste circostanze.

AVVERTENZA: Non colpire mai la ganascia mobile (2) con un martello dato che la ganascia stessa e il meccanismo di blocco potrebbero subire danni.

Uso all'esterno

SuperJaws è ideale per l'uso esterno. Il nuovo pedale migliorato sulla gamba posteriore riduce la possibilità che la gamba posteriore sprofondi nel terreno morbido, mentre una capacità di carico maggiore consente di serrare pezzi da sottoporre a lavorazione di dimensioni maggiori. Potrebbe tuttavia essere necessario posizionare delle assi sotto a ogni piede e a terra, in particolar modo se il dispositivo SuperJaws viene utilizzato con la capacità di carico massima oppure se la superficie di appoggio è molto morbida.

Qualora il dispositivo SuperJaws si bagni, è importante asciugarlo al fine di evitare episodi di corrosione. Inoltre, applicare nuovamente l'olio o il grasso se sono stati bagnati dalla pioggia.

Biciclette

Il dispositivo SuperJaws è il prodotto ideale per serrare biciclette durante le operazioni di riparazione e manutenzione; consente di tenere la bicicletta saldamente in posizione all'altezza desiderata. Tuttavia, i telai delle biciclette moderne hanno bisogno di una considerazione attenta prima del serraggio. I telai in fibra di carbonio sono molto facili da danneggiare e non devono essere bloccati. Sarà possibile serrare telai in acciaio, facendo in modo che il serraggio venga applicato lentamente e con attenzione. Idealmente, per ogni telaio, la soluzione migliore è quella di montare una vecchia sella al telaio e serrare la sella, per evitare di danneggiare il telaio.

Nota: Bloccare in modo che il peso della bicicletta venga suddiviso in modo uniforme attraverso il SuperJaws. Le biciclette sono considerevolmente più pesanti sul retro rispetto alla parte anteriore

Usi aggiuntivi

Ci sono molti altri usi per il dispositivo SuperJaws che non sono presenti in questo manuale. Qualunque sia l'uso, è importante attenersi a quanto segue:

- Controllare sempre che il dispositivo SuperJaws XXL sia montato correttamente prima dell'uso
- Non sovraccaricare il dispositivo SuperJaws oltre i 250 kg
- Assicurarsi che il pezzo da lavorare sia correttamente bilanciato
- Non esercitare una forza eccessiva sul pezzo di lavoro in fase di serraggio
- Non usare una forza di serraggio superiore ai 1000 kg, serrare servendosi unicamente della forza necessaria
- Non utilizzare questo prodotto come scaletta o per la costruzione di piattaforme di lavoro per le persone

Accessori

Supporto ganasce per pezzi metalliche SJAXLEJ

- Le ganasce avvitate sono in ferro dutille ad alta resistenza e hanno una forma speciale per aumentare la presa al momento di sottoporre tubi o sezioni rotonde dal diametro fino 50 mm. Le ganasce sono inoltre dotate di un'incudine per martellare o piegare sezioni di metallo più pesanti (Immagine AB)

Supporto ganasce per supportare il legno SJAXLLJ

- Adatta a supportare tronchi o pali, questa ganascia si può anche avvitare su delle ganasce standard in acciaio, fabricate con una piastra di acciaio zincato, per resistere alla corrosione (Immagine AB)

NB: I tronchi e i pali fino a un diametro di 175 mm vengono serrati fermamente per essere segati, perforati, ecc.

Rivolgersi al proprio rivenditore Triton per altri accessori da usare per SuperJaws.

Manutenzione

Contattare il proprio rivenditore Triton per ricevere gli accessori i supporti delle ganasce sostitutive. Si sostituiscono in modo facile con attrezzi di base.

La manutenzione di base del prodotto dovrebbe garantirne una lunga durata di vita. Si prega di notare che:

- A seconda del tipo di utilizzo, è molto probabile che sul prodotto si causino graffi e segni che potrebbero comprometterne la vernice e causare corrosione nel tempo. Ove necessario, verificare la presenza di corrosione e intervenire. Potrebbero essere richiesti alcuni interventi di smontaggio per eseguire controlli completi, ad esempio sul lato inferiore della ganascia mobile. Asciugare sempre il SuperJaws se si bagna, in particolare su tutte le superfici metalliche esposte
- Di tanto in tanto potrebbe essere necessario usare lubrificante o grasso: applicarlo sempre con moderazione e mai applicare il lubrificante se influenzerà il modo in cui il prodotto funziona. Qualsiasi meccanismo deve essere lubrificato con un lubrificante a spray leggero che non può influenzare il modo in cui opera

⚠AVVERTENZA: Se il dispositivo SuperJaws si danneggia o si corrode, e richiede interventi di grande entità, come ad esempio saldatura, non si può più fare affidamento sulle cifre indicate per la forza di serraggio o la capacità di carico. In queste circostanze, è opportuno sostituire il dispositivo SuperJaws, in quanto questa entità di riparazione fa decadere la garanzia

Conservazione

Conservare in un luogo fresco e asciutto, fuori dalla portata dei bambini

Smaltimento

- Rispettare sempre le normative nazionali per lo smaltimento di elettroutensili non più

Garanzia

Per la registrazione della garanzia visitare il sito web tritontools.com* e inserire i propri dettagli.

A meno che il proprietario non abbia specificato diversamente, i suoi dettagli saranno inclusi nella lista di distribuzione che sarà utilizzata per inviare regolarmente informazioni sulle novità Triton. I dati personali raccolti saranno trattati con la massima riservatezza e non saranno rilasciati a terze parti.

Informazioni sull'acquisto

Data di acquisto: ___/___/___

Modello N.: SJA100XL Conservare lo scontrino come prova dell'acquisto

Triton Precision Power Tools garantisce all'acquirente di questo prodotto che, se qualsiasi parte dovesse presentare difetti di materiale o di fabbricazione entro 3 ANNI dalla data di acquisto originale, Triton riparerà o sostituirà, a sua discrezione, la parte difettosa gratuitamente. Questa garanzia non si applica ad uso commerciale né si estende alla normale usura o a danni a seguito di incidenti, abuso o uso improprio dell'utensile.

Registra il tuo prodotto on-line entro 30 giorni dall'acquisto.

Vengono applicati i termini e le condizioni generali.

Ciò non pregiudica i tuoi diritti legali

Traducción del manual original

Introducción

Gracias por haber elegido esta herramienta Triton. Estas instrucciones contienen la información necesaria para utilizar este producto de forma segura y eficaz. Lea atentamente este manual para obtener todas las ventajas y características únicas de su nueva herramienta. Conserve este manual a mano y asegúrese de que todas las personas que utilicen esta herramienta lo hayan leído y entendido correctamente.

Descripción de los símbolos

Los siguientes símbolos pueden aparecer en la placa de características de su herramienta. Estos símbolos representan información importante sobre el producto o instrucciones relativas a su uso.



Lleve protección auditiva
Lleve protección ocular
Lleve protección respiratoria
Lleve un casco de seguridad



Lea el manual de instrucciones



¡Peligro!



¡No utilizar como escalera o plataforma!

Características técnicas

Modelo	SJA100XL
Capacidad de apertura	0-1.000mm / 0-39"
Capacidad de sujeción	1.000kg / 2.200 lbs
Recorrido de las mordazas	24 mm (1" aprox.)
Transmisión de la mordaza	Mecánica
Diámetro del tubo del bastidor	26 mm
Carga máxima	250 kg / 550 lb
Tamaño de la mordaza	210 x 80 mm / 8-¼ x 3-½"
Anchura del bastidor	302mm / 11 ¾"
Dimensiones plegado	780 x 345 x 325 mm
Dimensiones montado	1.005 x 950 x 890 mm
Peso	21,5 kg

Instrucciones de seguridad

⚠ **ADVERTENCIA:** Lea siempre cuidadosamente todas las advertencias e instrucciones de seguridad para utilizar este producto de forma segura. No seguir estas instrucciones podría causar una descarga eléctrica, incendio y/o lesiones graves.

⚠ **ADVERTENCIA:** Esta herramienta no ha sido diseñada para ser utilizada por niños o personas discapacitadas salvo que estén bajo la supervisión de una persona responsable que garantice la seguridad durante el uso del aparato. Se recomienda vigilar a los niños para que no jueguen con esta herramienta.

Conserve estas instrucciones de seguridad para futura referencia.

1) Seguridad en el área de trabajo

- Mantenga el área de trabajo limpia y bien iluminada.** Las áreas de trabajo desordenadas y oscuras son peligrosas y pueden provocar un accidente.
- No utilice herramientas en atmósferas explosivas que contengan líquidos, gases o polvos inflamables.** Las herramientas s producen chispas que pueden incendiar el polvo o los vapores.
- Mantenga a los niños y personas alejadas mientras está trabajando con una herramienta.** Las distracciones pueden hacerle perder el control de la herramienta.

2) Seguridad personal

- Manténgase alerta, fíjese en lo que está haciendo y use el sentido común cuando esté utilizando una herramienta. No use una herramienta cuando esté cansado o bajo la influencia de drogas, alcohol o medicamentos.** Distraerse mientras está utilizando una herramienta puede provocar lesiones corporales graves.
- Utilice siempre equipo de protección personal. Use siempre protección ocular.** El uso de dispositivos de seguridad personal (mascarillas antipolvo, calzado de seguridad antidanzante, casco de protección y protección auditiva) reducirá el riesgo de lesiones corporales.
- No adopte posturas forzadas. Colóquese en posición firme y mantenga el equilibrio en todo momento.** Esto le permitirá controlar mejor la herramienta en situaciones inesperadas.
- Vístase de manera apropiada. No lleve ropa holgada ni joyas. Mantenga el cabello, la ropa y guantes lejos de las piezas en movimiento.** La ropa holgada, las joyas o el cabello largo pueden quedar atrapados en las piezas en movimiento.
- Extracción de polvo. Utilice siempre un sistema de extracción de polvo/aspiradora y asegúrese de utilizarlos de manera apropiada.** El uso de estos dispositivos reducirá los peligros relacionados con el polvo.

El uso de estos dispositivos puede reducir los riesgos producidos por la inhalación de polvo.

ADVERTENCIA: La vibración producida al utilizar herramientas s durante períodos de tiempo prolongados puede provocar adormecimiento, hormigueo y disminución de tacto en las manos. Utilizar herramientas continuamente durante largos períodos de tiempo puede ocasionar lesiones crónicas. Utilice las indicaciones y los datos de vibración proporcionado por cada fabricante para calcular el tiempo máximo de exposición. De acuerdo con la directiva 2002/44/CE todas las áreas de trabajo deben disponer de información relativa a las vibraciones. PARE inmediatamente su herramienta en caso de notar alguna contradicción.

ADVERTENCIA: Se recomiendan usar medidas de protección sonora cuando el nivel de intensidad sonora exceda de 80 dB(A). Compruebe siempre que la protección auditiva esté en buen estado y que el nivel de atenuación sea el correcto dependiendo del tipo de tarea que vaya a realizar.

3) Uso y mantenimiento de las herramientas s

- Compruebe regularmente el funcionamiento de sus herramientas s. Asegúrese de que no haya piezas en movimiento desalineadas o trabadas, piezas rotas o cualquier otro problema que pueda afectar al funcionamiento de la herramienta.** Repare siempre las piezas dañadas antes de utilizar la herramienta. La falta de mantenimiento es la causa de la mayoría de accidentes.
- Las herramientas de corte deben estar siempre afiladas y limpias.** Las herramientas de corte correctamente afiladas son menos propensas a trabarse y son más fáciles de controlar.
- Utilice esta herramienta y los accesorios según el manual de instrucciones y teniendo en cuenta las condiciones y el trabajo que necesite realizar.** El uso de esta herramienta con un propósito distinto al cual ha sido diseñada podría ser peligroso y causar lesiones.

4) Mantenimiento y reparación

- Repare siempre su herramienta en un servicio técnico autorizado. Utilice únicamente piezas de recambio idénticas y homologadas.** Esto garantizará un funcionamiento óptimo y seguro de su herramienta.

Características del producto

1. Almohadilla de la mordaza móvil
2. Mordaza móvil
3. Almohadilla de la mordaza fija
4. Mordaza fija
5. Asa de transporte frontal
6. Botón de bloqueo/desbloqueo
7. Cierre de las patas frontales
8. Patas frontales
9. Pies frontales
10. Bloqueo del pedal

11. Pedal
12. Bastidor
13. Bloqueo de la pata posterior
14. Pata posterior
15. Asa de transporte posterior
16. Cierre del compartimento para las patas frontales
17. Empuñadura con rosca

Aplicaciones

Banco de sujeción portátil Superjaws para sujetar piezas de trabajo y realizar multitud de tareas.

Desembalaje

- Desembale e inspeccione la herramienta con cuidado. Familiarícese con todas sus características y funciones.
- Asegúrese de que el embalaje incluya todas las piezas y compruebe que estén en buenas condiciones. Si faltan piezas o están dañadas, sustitúyalas antes de utilizar esta herramienta

Antes de usar

Montaje

Antes de comenzar a utilizar el Superjaws XXL, necesitará montar el asa de transporte posterior. Coloque el asa de transporte posterior (15) en el soporte del bastidor (imagen A) y fíjela mediante el tornillo suministrado (imagen B).

Montaje de las piezas

1. Coloque el Superjaws XXL colocado boca abajo, afloje el ajuste el bloqueo de la pata posterior (13) y deslice la pata posterior (14) tal como se muestra en la (imagen C).
2. Levante la pata posterior completamente tal como se muestra en la (imagen D).
3. Cuando tenga la pata posterior en posición (imagen E), fije la pata mediante el bloqueo de la pata posterior (13).
4. Levante el pedal (11) hacia fuera hasta escuchar un clic, tal como se muestra en la (imagen F). Levante las dos patas frontales (8), tal como se muestra en la (imagen G).
5. Coloque los cierres de las patas frontales (7) en la posición de bloqueo (imagen H).
6. Coloque el Superjaws boca arriba y compruebe que esté en una posición estable y segura.
7. Instale la empuñadura roscada (17) en la mordaza móvil (2) para sujetar materiales de hasta 450 mm de grosor. Véase (imagen AD).
8. La empuñadura roscada puede desmontarse y almacenarse en el compartimento lateral del Superjaws (imagen AE).
9. Ahora Superjaws XXL estará listo para usarse. La asa de transporte frontal (5) y posterior (15) le permitirá mover la herramienta fácilmente, tal como se muestra en la (imagen I).

Plegado

Para plegar el Superjaws XXL, simplemente siga los pasos de montaje pero a la inversa.

1. Retire cualquier objeto de las mordazas y asegúrese de que el botón de bloqueo/desbloqueo (6) esté en posición de desbloqueo.
2. Coloque el Superjaws XXL boca abajo.
3. Apriete el bloqueo del pedal (10) para plegar el pedal (11) tal como se muestra en la (imagen K).
4. Libre el cierre de las patas (7) (imagen H) para bloquear los cierres del compartimento para las patas (16) y plegar las patas frontales (8) tal y como se muestra en la (imagen J).
5. Afloje el bloqueo de la pata posterior (13) para que la pata posterior (14) pueda plegarse tal como se muestra en la (imagen L).
6. Apriete el bloqueo de la pata posterior (13).

Ahora el Superjaws XXL estará listo para transportarse y almacenarse. La pata posterior puede utilizarse para transportar la herramienta horizontalmente (imagen M). El asa posterior (15) se puede utilizar para transportar la herramienta verticalmente (imagen N). Cuando transporte la herramienta horizontalmente podrá ajustar el ángulo del asa de transporte posterior (15) para sujetar la mordaza móvil (2) y evitar que pueda mover, tal como se muestra en la (imagen N). El Superjaws XXL puede almacenarse en cualquiera de las dos posiciones.

Funcionamiento

El Superjaws XXL es una herramienta increíblemente versátil que podrá utilizar para gran variedad de tareas. En este manual se explican algunos de los usos más comunes.

Sujeción de la pieza de trabajo

1. Coloque la pieza de trabajo en la mordaza fija (3).
2. Deslice la almohadilla de la mordaza móvil (2) hacia la pieza de trabajo tal como se muestra en la (imagen O). La almohadilla de la mordaza se puede deslizar manualmente o mediante el pedal (11).
3. Sujete la pieza de trabajo deslizando hacia abajo el botón de bloqueo/desbloqueo (6) tal como se muestra en la (imagen O).
4. Accione el pedal con el pie varias veces hasta sujetar la pieza correctamente (imagen O). En algunas ocasiones necesitará sujetar la pieza de tal manera que pueda moverla y

ajustaría antes de sujetarla completamente. Se recomienda utilizar un nivel para sujetar la pieza de trabajo correctamente.

ADVERTENCIA: Nunca exceda la capacidad de sujeción máxima de 100 kg ya que podría dañar el mecanismo del pedal. Utilice siempre el pedal de manera adecuada.

Liberar la pieza de trabajo

1. Deslice hacia arriba el botón de bloqueo/desbloqueo (6), tal como se muestra en la (imagen P).
2. Accione el pedal (11) de la misma forma que al sujetar una pieza de trabajo hasta que escuche un clic (imagen P).
3. Después de escuchar el clic, aplique un poco más de presión con el pedal y suéltelo. Ahora las mordazas deberían estar desbloqueadas.
4. Deslice la mordaza móvil (2) lejos de la pieza de trabajo tal como se indica en la (imagen P).

Notas:

- Si únicamente utiliza un lateral de la mordaza para sujetar una pieza de trabajo, deberá reducir al máximo la presión de sujeción, tal como se muestra en la (imagen Q). Siempre que sea posible, utilice un trozo de material del mismo tamaño en el otro lado de la mordaza para evitar dañar en el mecanismo y sujetar la pieza correctamente.
- Para no dañar la pieza de trabajo, coloque algún tipo de material blando entre las mordazas y la pieza de trabajo.
- Si la pieza de trabajo tiene los bordes afilados necesitará proteger las almohadillas o retiraras para no dañarlas.
- Cuando utilice el Superjaws XXL en áreas interiores con suelos de madera laminada, use un trozo de material entre el pie y la superficie para equilibrar la herramienta y evitar marcar o dañar la superficie.
- Las almohadillas disponen de unas ranuras verticales y horizontales que le permitirá sujetar tubos cuadrados y piezas con ángulos de forma más segura, tal como se muestra en la figura (imagen R). La (imagen S) muestra como sujetar un tubo cuadrado en la posición adecuada para realizar un corte.
- Cuando las almohadillas estén desgastadas o dañadas, deberá sustituirlas por unas nuevas disponibles en su distribuidor Triton más cercano.
- La almohadilla de la mordaza móvil (2) se puede retirar completamente e invertirse para sujetar piezas de trabajo planas entre 450 y 1.000 mm, tal como se muestra en la (imagen T). Nunca intente sujetar piezas de trabajo grandes con forma irregular ya que podrían doblar y deformar la mordaza móvil. Las piezas de trabajo grandes deben colocarse adecuadamente sobre la estructura tal como se muestra en la (imagen U).
- Las piezas de trabajo grandes pueden hacer balancear el Superjaws XXL, para mejorar la estabilidad, utilice los orificios situados en las patas frontales para sujetar la herramienta contra la superficie (imagen V).

Aserrar un listón de madera

Cuando corte un listón de madera, detenga el corte antes de llegar a las mordazas (imagen W). Retire la pieza de trabajo y vuelva a colocarla de tal manera que tenga la longitud suficiente para reanudar el corte de forma segura.

Antes de cerrar las mordazas, inserte un espaciador entre las mordazas más grueso que el corte, para mantener el corte abierto, tal como se muestra en la (imagen X).

Doblar y moldear materiales

El Superjaws XXL puede ser utilizado como un tornillo de banco para doblar o moldear materiales. La mordaza fija es lo suficientemente robusta para usarla con martillos pequeños y medianos tal como se muestra en la (imagen Y y Z).

La capacidad de sujeción de 1 tonelada le permitirá aplanar piezas de trabajo fácilmente tal como se muestra en la (imagen AA).

Nota: Si es necesario retire las almohadillas para evitar dañarlas. No golpee con demasiada fuerza ya que la mordaza fija sólo está destinada para usos ligeros.

ADVERTENCIA: Nunca golpee con un martillo la mordaza de la mordaza móvil (2) ya que el mecanismo de sujeción puede dañarse.

Uso en exteriores

El Superjaws XXL también puede utilizarse en exteriores. El diseño mejorado de las patas evita que estas se puedan hundir en las superficies y permite mayor capacidad de carga. De todas formas, se recomienda colocar siempre un trozo de madera debajo de cada pie, especialmente cuando vaya a utilizar el Superjaws XXL sobre una superficie blanda.

Para evitar la corrosión, seque el Superjaws XXL siempre que se moje. Aplique lubricante o grasa en las partes que puedan verse visto afectadas por la lluvia.

Uso con bicicletas

SEI Superjaws XXL es ideal para sujetar y reparar bicicletas. El Superjaws XXL le permitirá sujetar la bicicleta de forma segura a la altura requerida. De todas formas, debe tener en cuenta algunas sugerencias. No utilice el Superjaws XXL con cuadros de bicicletas de carbono ya que estos pueden dañarse fácilmente. Los cuadros de bicicleta de acero pueden sujetarse con precaución y sin aplicar demasiada presión. La forma más adecuada para sujetar bicicletas, es colocando un sillín antiguo y sujetando la bicicleta por el sillín. De esta forma evitará dañar el cuadro de la bicicleta.

Nota: Sujete la bicicleta siempre de tal forma que el peso quede repartido sobre el Superjaws XXL. Las bicicletas suelen ser más pesadas en la parte posterior que en la parte frontal.

Otros usos

El Superjaws XXL puede utilizarse en gran variedad de aplicaciones las cuales no describiremos en este manual. De todas formas, es importante que siga atentamente estas indicaciones:

- Asegúrese de que el Superjaws XXL esté montado correctamente antes de usarse.
- No cargue más de 250 kg de peso sobre el Superjaws XXL.
- Asegúrese de que la pieza de trabajo esté correctamente colocada y equilibrada.
- No aplique demasiada presión cuando sujete piezas de trabajo.
- Sujete las piezas de trabajo con la presión requerida, no exceda la capacidad de sujeción de 1.000 kg.
- No utilice esta herramienta como plataforma.

Accesorios

Mordazas para sujetar piezas metálicas SJAXLEJ

- Las mordazas atornilladas están fabricadas en hierro dúctil de alta resistencia y tienen una forma especial para aumentar el agarre al sujetar tubos o secciones redondas hasta 50 mm de diámetro. También tienen un yunque integrado para martillar o doblar perfiles pesados de metal (imagen AB).

Mordazas para sujetar madera SJAXLLJ

- Adecuadas para sujetar troncos o postes, estas mordazas también se atornillan sobre las mordazas estándar y están fabricadas con chapa de acero galvanizada para resistir la corrosión (imagen AC).

Nota: Puede sujetar firmemente troncos y postes hasta 175 mm de diámetro para aserrarlos, perforarlos, rebajarlos, etc.

- Asegúrese de que el Superjaws esté equilibrado en todo momento. Si es necesario, utilice los orificios situados en las patas para sujetar el Superjaws correctamente (imagen V).
- Retire siempre todos los accesorios antes de plegar y transportar el Superjaws XXL.

Contacte con su distribuidor Triton más cercano para obtener más información sobre accesorios compatibles con Superjaws XXL.

Mantenimiento

Contacte con su distribuidor Triton más cercano para sustituir las almohadillas desgastadas. Estas pueden sustituirse fácilmente con ayuda de herramientas básicas.

Realizar un mantenimiento básico le ayudará a alargar la vida útil de su herramienta.

- Dependiendo del tipo de uso, la superficie puede sufrir arañazos y marcas provocando corrosión con el paso del tiempo. Trate la corrosión si es necesario. En algunas ocasiones puede que necesite desmontar algunas partes tales como la parte interior de la mordaza móvil. Seque siempre el Superjaws XXL, especialmente las partes metálicas.
- La grasa o lubricante debe aplicarse siempre con moderación. Nunca aplique lubricante en mecanismos donde el funcionamiento pueda verse afectado. Utilice siempre un spray lubricante y aplíquelo ligeramente sobre la zona afectada.

ADVERTENCIA: El Superjaws XXL no podrá utilizarse en caso de que presente signos de daños o corrosión grave. Deberá sustituir la herramienta inmediatamente para evitar invalidar la garantía.

Almacenaje

- Guarde esta herramienta y accesorios en un lugar seco y seguro fuera del alcance de los niños.

Reciclaje

- Deshágase siempre de las herramientas adecuadamente respetando las normas de reciclaje indicadas en su país.
- Póngase en contacto con la autoridad local encargada de la gestión de residuos para obtener más información sobre cómo reciclar este tipo de herramientas correctamente.

Garantía

Para registrar su garantía, visite nuestra página Web en tritontools.com* e introduzca sus datos personales.

Estos datos serán incluidos en nuestra lista de direcciones (salvo indicación contraria) de manera que pueda recibir información sobre nuestras novedades. Sus datos no serán cedidos a terceros.

Recordatorio de compra

Fecha de compra: ___/___/___

Modelo: SJA100XL Conserve su recibo como prueba de compra.

Las herramientas Triton disponen de un período de garantía de 3 años. Para obtener esta garantía, deberá registrar el producto online en un plazo de 30 días contados a partir de la fecha de compra. Si durante ese período apareciera algún defecto en el producto debido a la fabricación o materiales defectuosos, Triton se hará cargo de la reparación o sustitución del producto adquirido. Esta garantía no se aplica al uso comercial por desgaste de uso normal, daños accidentales o por mal uso de esta herramienta.

* Registre el producto online en un plazo de 30 días contados a partir de la fecha de compra.

Se aplican los términos y condiciones.

Esto no afecta a sus derechos legales como consumidor.

Tradução das instruções originais

Introdução

Obrigado por comprar esta ferramenta Triton. Este manual contém as informações necessárias para a operação segura e eficiente deste produto. Este produto apresenta recursos exclusivos, e mesmo que você esteja familiarizado com produtos similares, é necessário ler o manual cuidadosamente para garantir que as instruções sejam totalmente entendidas. Assegure-se de que todos os usuários desta ferramenta leiam e compreendam totalmente o manual.

Descrição dos símbolos

A placa de identificação de sua ferramenta poderá apresentar alguns símbolos. Estes indicam informações importantes sobre o produto, ou instruções sobre seu uso.



Use proteção auricular
Use proteção ocular
Use proteção respiratória
Use proteção de cabeça



Leia o manual de instruções



Cuidado!



NÃO use como degrau ou plataforma!

Especificação

Número do modelo	SJA100XL
Capacidade de abertura	0 a 1000 mm / 0-39"
Força de compressão	1000 kg / 2200 lbs
Curso do mordente por golpe	24 mm (1" aprox.)
Tipo da transmissão de compressão	Mecânica
Tubo do chassi (externo)	26mm
Carga máxima	250kg (550lb)
Tamanho da garra	210 x 80 mm / 8-¼ x 3-¼"
Largura do chassi/corpo	302 mm / 11 ¾"
Dimensões dobrada (C x L x A)	780 x 345 x 325mm
Área desdobrada (C x L x A)	1005 x 950 x 890mm
Peso	21,5kg

Segurança Geral

⚠️ **AVISO** Leia todos os avisos de segurança e todas as instruções. O descumprimento dos avisos e instruções pode resultar em choque elétrico, incêndio e/ou ferimentos graves.

⚠️ **AVISO:** Esta ferramenta não foi concebida para ser usada por pessoas (incluindo crianças) com capacidade física ou mental reduzida, ou sem experiência ou conhecimento, exceto se estiverem sob supervisão ou houverem recebido instruções relativas ao uso da ferramenta pela pessoa responsável por sua segurança. As crianças devem ser supervisionadas para garantir que não brinquem com este equipamento.

Guarde todos os avisos e instruções para consulta futura.

1) Segurança na área de trabalho

- Mantenha a área de trabalho limpa e bem iluminada. Áreas desorganizadas ou escuras facilitam os acidentes.
- Não opere ferramentas em atmosferas explosivas, como na presença de líquidos, gases ou poeiras inflamáveis.
- Mantenha crianças e observadores à distância, quando operar ferramentas. Distrações podem fazer você perder o controle.

2) Segurança pessoal

- Mantenha-se alerta, preste atenção ao que faz e use de bom senso enquanto opera a ferramenta. Não use ferramentas quando estiver cansado ou sob influência de drogas, álcool ou medicamentos. Um momento de desatenção, quando se opera uma ferramenta, pode resultar em ferimentos pessoais graves.
- Use equipamentos de proteção individual. Use sempre proteção ocular. Equipamentos de proteção como máscara respiratória, calçados de proteção antiderrapantes, capacete ou protetores auditivos, usados de acordo com as condições apropriadas, reduzem a ocorrência de ferimentos.
- Não se estique demais. Mantenha sempre o equilíbrio e os pés em local firme. Isto permite um melhor controle da ferramenta em situações inesperadas.
- Vista-se apropriadamente. Não use joias, nem roupas largas. Mantenha cabelos, roupas e luvas longe das peças móveis. Roupas largas, joias e cabelos longos podem ficar presos nas peças móveis
- Se for utilizar dispositivos para a aspiração e coleta de pó, assegure-se de que estejam conectados e sejam usados corretamente. O uso da coleta de pó pode reduzir os riscos associados à exposição ao pó.

AVISO: A exposição do usuário à vibração da ferramenta pode resultar em perda de sentido do tato, dor, dormência, formigamento e diminuição da capacidade de segurar. A exposição por longo prazo pode levar a uma condição crônica. Caso necessário, limite o período de tempo que fica exposto à vibração. Use os valores fornecidos na especificação relativa a vibrações, se fornecidos, para calcular a duração e frequência de uso da ferramenta. A diretiva 2002/44/EC, relativa a vibração no local de trabalho, poderá fornecer informações importantes mesmo com relação ao uso doméstico de ferramentas. Ao primeiro sinal de desconforto devido a vibração, PARE de usar a ferramenta, imediatamente.

AVISO: Use sempre proteção auditiva apropriada, quando o ruído da ferramenta ultrapassar 85 dB(A), o limite o tempo de exposição ao mínimo necessário. Caso os níveis de ruído se tornem desconfortáveis, mesmo com proteção auditiva, pare imediatamente de usar a ferramenta e verifique se a proteção auditiva está ajustada de forma correta para prover a atenuação sonora adequada ao nível de ruído produzido pela ferramenta.

3) Uso e cuidados com o equipamento

- Faça a manutenção do equipamento. Verifique o alinhamento ou emperramento das peças móveis, se existem peças quebradas ou outras condições que possam afetar a operação da ferramenta. Se o produto estiver danificado, providencie o conserto, antes de usá-lo. Muitos acidentes são causados por ferramentas mal conservadas.
- Mantenha as ferramentas de corte limpas e afiadas. Ferramentas de corte com bordas afiadas, quando mantidas corretamente, são menos propensas a emperramentos e mais fáceis de controlar
- Use os acessórios da ferramenta e outros elementos de acordo com estas instruções, considerando as condições de trabalho e o serviço a ser executado. O uso da ferramenta para operações diferentes daquelas para as quais foi projetada pode resultar em uma situação de risco

4) Reparos

- Entregue sua ferramenta para reparos a pessoal técnico qualificado, que use apenas peças de reposição idênticas às originais. Isto garantirá que a ferramenta continuará oferecendo segurança.

Familiarização com o produto

- Pastilha do mordente móvel
- Mordente móvel
- Pastilha do mordente fixo
- Mordente fixo
- Empunhadura de transporte dianteira
- Botão Travar/Destravar
- Travas das pernas dianteiras
- Pernas dianteiras
- Pé dianteiro
- Trava do pedal
- Pedal

- Corpo principal
- Alavanca da trava da perna traseira
- Perna traseira
- Empunhadura de transporte traseira
- Travas de armazenamento das pernas dianteiras
- Empunhadura rosqueada

Uso Pretendido

A SuperJaws é uma Morsa Portátil na qual é possível prender uma variedade de peças de trabalho para inúmeros tipos de aplicações.

Desembalagem de sua ferramenta

- Desembale e inspecione cuidadosamente sua ferramenta. Familiarize-se completamente com todos os recursos e funções
- Certifique-se de que todas as peças da ferramenta estão presentes e em bom estado. Caso estejam faltando peças ou existam peças danificadas, substitua-as, primeiro, antes de tentar usar a ferramenta.

Antes do uso

Montagem

A SuperJaws exige o encaixe da empunhadura traseira, antes do uso. Encaixe a Empunhadura de transporte traseira (15) ao suporte traseiro soldado (figura A) e aperte a empunhadura na posição com o parafuso e o botão de trava fornecidos (figura B).

Preparação

SA SuperJaws é fácil de preparar e, com um pouco de prática, você descobrirá que consegue prepará-la em segundos. Entretanto, é importante que seja seguido o procedimento correto para evitar danos. Leia e siga estas instruções com cuidado para preparar a ferramenta.

- Posicione a SuperJaws de cabeça para baixo, solte a Alavanca da trava da perna traseira (13) e deslize a Perna traseira (14) a partir de sua posição de armazenamento na direção mostrada na figura C.
- Gire a perna traseira totalmente na direção mostrada (figura D).
- Deslize a perna traseira para sua posição, como mostrado (figura E), e reaperte a Alavanca da trava da perna traseira (13).
- Gire o pedal (11) na direção mostrada (figura F). Ele engatará na posição correta com um clique.
- Gire as duas pernas dianteiras (8), como mostrado (figura G).
- Gire as Travas das pernas dianteiras (7) até sua posição 'travada' (figura H).
- Gire a SuperJaws, de modo que fique em uma posição vertical, e verifique se está firme e estável.
- Se for usar a SuperJaws para prender uma peça de até 450 mm de largura, você poderá instalar a empunhadura rosqueada (17), no mordente móvel (2), para facilitar a movimentação do mordente (figura AD).
- Se for usar a SuperJaws para prender uma peça com mais de 450 mm, poderá remover a empunhadura rosqueada e armazená-la no recesso de armazenamento, que fica na lateral da Superjaws (figura AE).

A SuperJaws, agora, está pronta para uso. A Empunhadura de transporte dianteira (5) e a empunhadura de transporte traseira (15) permitem que a ferramenta seja movida com facilidade, como mostrado (figura I).

Desmontagem

A desmontagem da SuperJaws segue basicamente o procedimento de preparação, porém em ordem inversa.

- Remova qualquer peça de trabalho dos mordentes e assegure-se de que o Botão Travar/Destravar (6) está na posição Destravar.
- Vire a SuperJaws de cabeça para baixo.
- Pressione a Trava do pedal (10), de modo que o Pedal (11) possa ser abaixado, como mostrado (figura K). O pedal dianteiro prende as duas pernas dianteiras e, portanto, deve sempre ser abaixado depois das pernas dianteiras.
- Solte cada uma das travas das pernas dianteiras (7) (figura H) e dobre cada uma das pernas dianteiras (8) para baixo, como mostrado (figura J), até que as Travas de armazenamento das pernas dianteiras (17) engatem.
- Solte a Alavanca da trava da perna traseira (13), de modo que a Perna traseira (14) possa ser abaixada e, então, deslize para dentro do furo de fixação, como indicado (figura L).
- Aperte a Alavanca da trava da perna traseira (13).

Agora, a SuperJaws está pronta para ser transportada ou armazenada. A perna traseira dobrada pode ser usada como uma alça quando a ferramenta é carregada horizontalmente, como mostrado (figura M), e a Empunhadura de transporte traseira (15) pode ser usada quando carregada verticalmente, como mostrado (figura N). Quando a ferramenta é carregada horizontalmente, a Empunhadura de transporte traseira (15) pode ser inclinada para prender o Mordente móvel (2), embora o ângulo de transporte normal mostrado (figura N), deva impedir

que o mordente móvel se desloque, durante o transporte. A SuperJaws pode ser armazenada em ambas as direções.

Operação

A SuperJaws XXL é um sistema incrivelmente versátil com um número quase ilimitado de usos. As informações a seguir apresentam apenas um pequeno número de exemplos de como este sistema pode ser usado.

Clamping

1. Posicione a peça de trabalho contra a Pastilha do mordente fixo (3).
2. Deslize o Mordente móvel (2) para cima contra a peça de trabalho, como mostrado pela seta superior (figura O). O mordente móvel pode ser deslocado com a mão, ou através do Pedal (11).
3. Aplique uma força de compressão na peça de trabalho deslizando para baixo o Interruptor Travar/Destravar (6), conforme indicado pela seta do meio (figura O).
4. Opere o pedal, pressionando-o repetidas vezes com seu pé, até que a peça de trabalho esteja suficientemente comprimida, ver seta inferior (figura O). Em certos casos, você poderá querer comprimir a peça de trabalho com um aperto leve inicial, de modo a permitir o ajuste da posição da peça de trabalho, antes de apertá-la firmemente. Tipicamente, usa-se um nível de bolha para determinar a posição da peça de trabalho antes do aperto.

⚠️ WARNING: Não aplique mais de 100 Kg de força quando estiver operando o pedal, pois isso poderia danificar o mecanismo do pedal. Opere sempre o pedal de forma precisa e controlada.

Liberação da peça

1. Deslize o Interruptor Travar /Destruar (6), como mostrado pela seta do meio (figura P).
2. Aplique pressão no pedal (11) com a mesma força usada inicialmente para prender a peça de trabalho, ao mesmo tempo em que apóia a peça de trabalho, até ouvir um clique (ver seta inferior na figura P).
3. Uma vez que ouça o clique, aplique um pouco mais de pressão no pedal e, então, solte. Neste momento, o sistema de morsa estará destravado.
4. Deslize o Mordente móvel (2) para longe da peça de trabalho, como mostrado pela seta superior na figura P.

Notas:

- Se estiver apertando a peça de trabalho com apenas um lado dos mordentes, como mostrado (figura O), reduza a pressão máxima de aperto, para evitar uma compressão desigual. Alternativamente, prenda outra peça de trabalho, do mesmo material e tamanho, no outro lado para evitar que o mecanismo dos mordentes seja deformado pela pressão desigual.
- Se necessário, para prevenir danos à superfície da peça de trabalho, use um material mais macio entre as pastilhas dos mordentes e a peça de trabalho, por exemplo madeira ou um material de tecido em camadas.
- Se a peça de trabalho possuir bordas afiadas, você precisará proteger as pastilhas dos mordentes, ou removê-las durante a compressão.
- Caso esteja usando a SuperJaws em um ambiente interno, sobre um piso que possa ficar marcado devido ao peso combinado da SuperJaws e da peça de trabalho, use peças de madeira adicionais ou outro material entre o pé e o piso, para distribuir o peso e evitar marcas.
- As pastilhas dos mordentes possuem fendas horizontais e verticais que permitem que tubos quadrados e peças de trabalho com ângulos sejam presas de maneira mais firme, como mostrado na figura R. A figura S mostra um tubo de perfil quadrado preso firmemente na posição ideal para serragem inicial no canto.
- Caso as pastilhas dos mordentes se gastem, você poderá encontrar pastilhas de reposição em seu revendedor Triton local.
- O Mordente móvel (2) poderá ser totalmente removido e reinstalado invertido, como mostrado (figura T), de modo a permitir prender peças com tamanhos entre 450 e 1000 mm em posição nivelada. Não tente prender peças de trabalho grandes e irregulares que possam forçar o mordente móvel e deformá-lo à medida que comprime a peça de trabalho. A peça de trabalho deve assentar nivelada na superfície superior entre os mordentes, como mostrado (figura U).
- Quando prender peças de trabalho muito longas ou grandes, que possam desequilibrar a SuperJaws, note que os dois pés dianteiros possuem furos individuais que podem ser usados para prender os pés contra uma superfície com parafusos ou cavilhas, de modo a aumentar a estabilidade, conforme mostrado (figura V).

Corte de tábuas

Quando estiver cortando tábuas, pare o corte antes de atingir os mordentes (figura W).

Remova a peça de trabalho e prenda-a novamente com espaço suficiente para o corte depois dos mordentes, de modo que você possa retirar sua serra e recomeçar o corte.

Antes de prender, insira um espaçador ligeiramente mais espesso do que o corte de sua serra, no espaço entre os mordentes, para manter o corte aberto, como mostrado (figura X).

Dobramento e molde

A SuperJaws possui todos os recursos para dobrar e moldar materiais. A superfície superior do

mordente fixo dianteiro é forte o suficiente para ser usada com martelos pequenos e médios, como mostrado (figuras Y e Z).

A força de compressão de 1 tonelada permite que os mordentes sejam usados como uma prensa para achatá uma peça de trabalho, como na figura AA.

Nota: Onde necessário, remova as pastilhas dos mordentes para protegê-las de danos. Não use força excessiva, quando usar um martelo para bater no material, pois o mordente dianteiro fixo é adequado apenas para uso leve nessas circunstâncias.

AVISO: Nunca bata no Mordente móvel (2) com um martelo, pois o mordente e o mecanismo de compressão poderão ser danificados.

Uso externo

A SuperJaws é ideal para uso em áreas externas. O novo pedal aprimorado na perna traseira reduz as chances da perna traseira afundar em solo macio, e a capacidade de carga ampliada permite que peças de trabalho maiores sejam presas. Entretanto, talvez ainda seja necessário colocar placas em baixo de cada pé no chão, especialmente, se você estiver usando a SuperJaws em sua capacidade de carga máxima, ou se o solo for muito macio.

Caso sua ferramenta fique molhada, é importante secá-la para evitar uma corrosão. Além disso, aplique novamente óleo ou graxa que podem ter sido removidos pela chuva.

Bicicletas

A SuperJaws é ideal para prender bicicletas durante o reparo e manutenção, segurando-as firmemente e na altura necessária. Entretanto, os quadros das bicicletas mais modernas precisam de mais cuidado antes de serem presos. Quadros de fibra de carbono são facilmente danificados e não devem ser presos. Quadros de aço podem ser presos, contanto que a compressão seja aplicada com cuidado e devagar. Idealmente, a melhor solução para qualquer quadro é inserir a haste de um assento antigo no quadro e prendê-la, em vez de prender o quadro em si, evitando, assim, danos ao quadro.

Nota: Prenda de forma que o peso da bicicleta fique distribuído uniformemente pela ferramenta. Bicicletas são consideravelmente mais pesadas atrás do que na frente.

Usos adicionais

Existem muitas outras formas de uso de sua ferramenta, as quais não estão descritas neste manual. Independente do uso, é importante ter em mente:

- Verifique sempre se a SuperJaws XXL está corretamente montada, antes de usá-la.
- Não sobrecarregue a SuperJaws acima de 250 Kg.
- Certifique-se de que a peça a ser trabalhada está equilibrada.
- Não exerça muita força na peça de trabalho, quando for prendê-la.
- Não utilize uma força de compressão além de 1000 Kg; Somente prenda com a força necessária
- Não utilize este produto como escada ou plataforma de trabalho.

Acessórios

Mordentes de morsa SJAXLEJ

- Os mordentes parafusáveis são fabricados em ferro fundido dúctil extremamente forte, e são especialmente moldados para aumentar a compressão no aperto de tubos ou seções circulares de até 50 mm de diâmetro. Possuem também uma bigorna incorporada para martelamento ou dobramento de seções pesadas de metal (figura AB).

Mordentes para troncos SJAXLLG

- Adequados para prender troncos ou vigas, estes mordentes também são parafusáveis nos mordentes de aço padrão e são produzidos a partir de chapas de aço e placas de zinco, oferecendo resistência à corrosão (figura AC).

Nota: Troncos ou toras até 175 mm de diâmetro são presos firmemente para serragem, perfuração, rebatimento, etc.

- Assegure-se de que a SuperJaws não fica desequilibrada com os acessórios instalados. Se necessário, prenda o pé da SuperJaws a uma superfície usando os furos dos pés dianteiros, como mostrado na figura V.
- Remova sempre os acessórios antes de dobrar e transportar a SuperJaws.

Consulte seu Revendedor Triton para obter acessórios adicionais para a sua ferramenta SuperJaws.

Manutenção

Contate seu revendedor Triton para adquirir pastilhas de mordente de reposição. Elas podem ser trocadas com facilidade com o uso de ferramentas básicas.

A manutenção básica deste produto deve assegurar uma vida útil longa. Note que:

- Dependendo do tipo de uso, é bem provável que a ferramenta venha receber riscos e marcas que irão remover tinta e com o tempo resultarão em uma corrosão. Verifique se existe corrosão e trate-a, se necessário. Pode ser necessário desmontar algumas partes da máquina para fazer uma verificação mais completa, como na parte inferior do mordente móvel. Sempre seque a ferramenta, caso se molhe, em particular nas superfícies metálicas

expostas.

- De vez em quando, poderá ser necessário aplicar lubrificante ou graxa, mas sempre aplique com moderação e nunca aplique lubrificante que possa alterar o modo de funcionamento do produto. Todos os mecanismos deve ser lubrificado apenas com lubrificante spray leve, o qual não afetará o modo de funcionamento da ferramenta.

⚠ AVISO: Caso a ferramenta seja danificada ou sofra corrosão, e necessite de grandes reparos, tais como soldagem, você não poderá mais confiar nos valores nominais de força de compressão e capacidade de carga. Sob estas circunstâncias, a ferramenta deve ser substituída imediatamente, uma vez que este nível de reparos anulará a garantia.

Armazenamento

Guarde esta ferramenta em um lugar seco e fresco, fora do alcance de crianças.

Descarte

- Cumpra **SEMPRE** as leis nacionais ao descartar ferramentas elétricas, que não funcionem mais, e cujo reparo não seja mais viável.
- Contate a autoridade local responsável pela eliminação de resíduos para saber o modo correto de descartar ferramentas.

Garantia

Para registrar sua garantia, visite nosso site em tritontools.com* e cadastre suas informações.

Seus dados serão incluídos em nossa lista de endereços (a menos que indicado de outro modo) para que você receba informações sobre lançamentos futuros. Os dados que nos fornecer não serão repassadas a terceiros.

Registro de compra

Data de compra: ___ / ___ / ____

Modelo: SJA100XL. Retenha sua nota fiscal como comprovante de compra.

A Triton Precision Power Tools garante ao comprador deste produto que se qualquer peça estiver comprovadamente defeituosa devido a falhas de material ou mão de obra durante os próximos 3 anos a partir da data da compra original, Triton irá reparar ou, a seu critério, substituir a peça defeituosa sem custo.

Esta garantia não se aplica ao uso comercial nem se estende ao desgaste normal ou a danos decorrentes de acidente, abuso ou uso indevido.

* Registre-se online dentro de 30 dias após a compra.

Termos e condições aplicáveis.

Isto não afeta seus direitos legais.

Tłumaczenie oryginalnej instrukcji

Wprowadzenie

Dziękujemy za zakup narzędzia marki Triton. Zalecamy zapoznać się z niniejszymi instrukcjami: zawierają one informacje niezbędne dla bezpiecznej i wydajnej obsługi produktu. Produkt posiada szereg unikalnych funkcji, dlatego też, nawet, jeśli jesteś zaznajomiony z podobnymi produktami, przeczytanie instrukcji obsługi umożliwi Ci pełne wykorzystanie tego wyjątkowego projektu. Przechowuj niniejsze instrukcje w zasięgu ręki i upewnij się, że użytkownicy narzędzia przeczytali i w pełni zrozumieli wszystkie zalecenia.

Opis symboli

Tabela znamionowa zawiera symbole dotyczące narzędzia. Stanowią one istotne informacje o produkcie lub instrukcje dotyczące jego stosowania.



Należy nosić środki ochrony słuchu
Należy nosić okulary ochronne
Należy nosić środki ochrony dróg oddechowych
Należy używać kasku ochronnego



Należy w całości przeczytać instrukcję obsługi



Uwaga!



NIE używać jako podestu lub platformy do stawiania!

Dane techniczne

Numer modelu	SJA100XL
Zakres ścisku	0-1000 mm / 0-39"
Siła ścisku	1000 kg / 2200lbs
Posuw ścisku na skok	24mm (około 1")
Typ przeniesienia ścisku	Mechaniczny
Rura ramy (zewnętrzna)	26 mm
Maksymalne obciążenie	250 kg / 550lb
Rozmiar szczęk	210 x 80 mm / 8-1/4 x 3-1/8"
Szerokość korpusu/ramy	302 mm / 11 7/8"
Wymiary w stanie złożonym	780 x 345 x 325 mm
Wymiary w stanie rozstawionym	1005 x 950 x 890 mm
Waga	21,5 kg

Ogólne instrukcje dotyczące bezpieczeństwa

⚠️ OSTRZEŻENIE! Należy przeczytać wszystkie instrukcje przed rozpoczęciem pracy oraz zachować ją na przyszłość. Niezastosowanie się to podanych instrukcji może grozić porażeniem, pożarem i/lub poważnymi obrażeniami.

Zachowaj wszystkie instrukcje do wykorzystania w przyszłości.

Termin „urządzenie” odnosi się do urządzenia zasilanego sieciowo (przewodowego) lub urządzenia zasilanego za pomocą baterii (bezprowodowego).

1) Bezpieczeństwo obszaru pracy

- Zadbaj o prawidłową higienę i prawidłowe oświetlenie obszaru pracy.** Zanieczyszczenie lub brak wystarczającego oświetlenia obszaru pracy mogą doprowadzić do wypadków.
- Nie należy używać elektronarzędzi w przestrzeniach zagrożonych wybuchem, np. w obecności łatwopalnych cieczy, gazów lub pyłów.** Urządzenia elektryczne wytwarzają iskry, które mogą podpalić pył lub opary.
- Nie dopuszczaj dzieci ani innych osób do obszaru pracy elektronarzędzi.** Nieuwaga może spowodować utratę kontroli.

2) Bezpieczeństwo osobiste

- Podczas korzystania z elektronarzędzi bądź czujny, uważaj, co robisz i zachowaj zdrowy rozsądek. Nie używaj ich, gdy jesteś zmęczony albo pod wpływem narkotyków, alkoholu lub leków.** Chwila nieuwagi podczas obsługi urządzenia może spowodować poważne obrażenia ciała.
- Korzystaj ze środków ochrony osobistej. Zawsze stosuj środki ochrony oczu.** Wyposażenie ochronne, takie jak maska przeciwpyłowa, obuwie robocze antypoślizgowe na szorstkiej podszewie, kask ochronny
- Nie wychylaj się. W każdej chwili zachowaj odpowiednią pozycję i równowagę.** Umożliwia to lepszą kontrolę nad elektronarzędziami w nieoczekiwanych sytuacjach.
- Noś odpowiednią odzież. Nie zakładaj do pracy z elektronarzędziami luźnej odzieży ani biżuterii. Trzymaj włosy, odzież i rękawice z dala od ruchomych części urządzenia.** Luźne ubranie, biżuteria lub długie włosy mogą zostać wciągnięte przez ruchome części urządzenia.
- Jeśli do zestawu załączone są urządzenia do podłączenia mechanizmów odsysania i zbierania pyłu, sprawdź czy są one przyłączone i prawidłowo zamocowane.** Korzystanie z urządzenia odsysającego pył może zmniejszyć zagrożenie pyłami.

OSTRZEŻENIE: Narażenie użytkownika na wibracje narzędzia może spowodować utratę zmysłu dotyku, drętwienie, mrowienie i zmniejszenie zdolności uchwytu. Długotrwałe narażenie może prowadzić do stanu przewlekłego. Jeśli jest to konieczne, ogranicz czas narażenia na wibrację i stosuj rękawice antywibracyjne. Nie korzystaj z urządzenia w trybie ręcznym w temperaturze niższej niż normalna komfortowa temperatura otoczenia, ponieważ zwiększy to efekt wywoływany przez wibracje. Skorzystaj z wartości liczbowych podanych w specyfikacji dotyczącej wibracji, aby obliczyć czas trwania i częstotliwość pracy z narzędziem. Dyrektywa odnosząca się do wibracji w miejscu pracy 2002/44 / WE, może dostarczyć użytecznych informacji, nawet dla użytku domowego narzędzi. W przypadku odczucia dyskomfortu z powodu drgań należy natychmiast zaprzestać korzystania z narzędzia.

OSTRZEŻENIE: Jeżeli poziom hałasu przekracza 85dB(A) należy zawsze stosować środki ochrony słuchu oraz, jeśli to konieczne, ograniczyć czas narażenia słuchu na nadmierny hałas. Jeśli poziom hałasu powoduje dyskomfort, nawet w przypadku zastosowania środków ochrony słuchu, niezwłocznie przestań korzystać z narzędzia i sprawdź czy środek ochrony słuchu jest prawidłowo zamontowany i zapewnia odpowiedni poziom tłumienia dźwięku w odniesieniu do poziomu hałasu wytwarzanego przez narzędzie.

3) Użytkowanie i pielęgnacja elektronarzędzi.

- Nie należy przeciążać urządzenia. Używaj narzędzi odpowiednich do danego zastosowania.** Prawidłowe narzędzie wykona zadanie lepiej i bezpiecznie w podanym zakresie sprawności.
- Nie należy używać urządzenia, jeśli nie można go włączyć lub wyłączyć za pomocą odpowiedniego przełącznika.** Urządzenia, które nie mogą być kontrolowane za pomocą przełącznika są niebezpieczne i muszą zostać oddane do naprawy.
- Przed dokonaniem regulacji, wymiany akcesoriów lub przechowywaniem elektronarzędzia odłącz wtyczkę od źródła zasilania i / lub akumulator od urządzenia.** Te prewencyjne środki bezpieczeństwa zmniejszają ryzyko przypadkowego uruchomienia elektronarzędzia.

4) Serwis

- Urządzenie powinno być serwisowane przez wykwalifikowany personel naprawczy przy użyciu wyłącznie oryginalnych części zamiennych.** Zagwarantuje to bezpieczeństwo elektronarzędzia.

Przedstawienie produktu

1. Powierzchnia dociskowa szczęki przesuwnej
2. Przesuwna szczeka
3. Powierzchnia dociskowa stałej szczęki
4. Szczeka stała
5. Uchwyt przedni
6. Przełącznik blokowanie/ odblokowanie
7. Blokada przednich nóg
8. Nogi przednie
9. Stopki przednie
10. Zatrzak blokujący pedał
11. Pedał
12. Korpus główny
13. Dźwignia blokująca tylną nogę
14. Tylna noga
15. Tylny uchwyt
16. Otwór na blokadę przednich nóg
17. Dodatkowego uchwytu

Zastosowanie zgodne z przeznaczeniem

SuperJaws to przenośny system zaciskowy umożliwiający blokowanie różnorodnych przedmiotów za pomocą zacisków w celu wykonywania różnorodnych zadań zadań.

Rozpakowanie narzędzia

- Ostrożnie rozpakuj i sprawdź narzędzie. Zapoznaj się ze wszystkimi mechanizmami i funkcjami
- Upewnij się, że narzędzie zawiera wszystkie części i są one w dobrym stanie. Jeśli brakuje pewnych części lub są one uszkodzone, należy uzupełnić lub wymienić je przed rozpoczęciem korzystania z narzędzia

Przygotowanie do eksploatacji

Montaż

Przenośne szczęki SuperJaws wymagają najpierw zamontowania tylnego uchwytu przed użyciem. Przymocuj tylny uchwyt (15) do spawanego elementu (Zdjęcie A) i zabezpiecz śrubą oraz dołączonym pokrętkiem (Zdjęcie B)

Ustawienie

SuperJaws są niezwykle łatwe do ustawienia, zajmij Ci zaledwie kilka chwil, aby zacząć używać powyższego produktu jak profesjonalista. Jednakże bardzo istotnym jest, aby postępować zgodnie z zaleceniami, w celu uniknięcia uszkodzeń. Produktu i postępuj zgodnie z poniższą instrukcją podczas montażu narzędzia.

1. Ustaw SuperJaws do góry nogami, odkryj dźwignię blokady tylnej nogi (13), wsuń tylną nogę (14) z pozycji złożonej, w kierunku wskazanym na (Zdjęciu C)
2. Odchyl tylną nogę w pelni do tyłu w kierunku wskazanym na (Zdjęciu D)
3. Wsuń tylną nogę w odpowiednie miejsce, jak pokazano na (Zdjęciu E), po czym przyręk dźwignię blokującą tylną nogę (13)
4. Odchyl pedał nożny (11) w kierunku wskazanym na (Zdjęciu F). Kliknie zaraz po obraniu prawidłowej pozycji
5. Rozstaw dwie przednie nogi (8), jak na (Zdjęciu G)
6. Odchyl dwie blokady przednich (7) nóg do momentu kliknięcia. (Zdjęciu H)
7. Odwróć SuperJaws, aby znalazły się w pozycji stojącej i sprawdź, czy są stałbne i zabezpieczone.
8. Jeśli używasz przenośnych szczęk Superjaws do zaciskania przedmiotów do szerokości 450mm, możesz użyć dodatkowego uchwytu (17) i przymocować go do szczęk (2), aby pomóc w ich przenoszeniu (Image AD)
9. Jeśli używasz przenośnych szczęk Superjaws do zaciskania przedmiotów o szerokości powyżej 450mm, możesz wyjąć dodatkowy uchwyt i umieścić w szczelninie w boku szczęk Superjaws (Image AE)

SuperJaws jest teraz gotowe do użyciu. Przedni uchwyt (5) oraz tylny uchwyt (15) umożliwią swobodne przemieszczanie produktu, jak pokazani na (Zdjęciu I).

Składanie

Składanie SuperJaws polega na odwzorowaniu procedury montażu szczęk tylko w odwrotnej kolejności.

1. Zdejmij wszelkie przedmioty obróbki z produktu i upewnij się, że przełącznik zablokowane/odblokowane (6) jest ustawiony na blokadę
2. Odwróć SuperJaws do góry nogami

- Wciśnij zatrask blokujący pedał (10), tak, aby pedał (11) nie mógł zostać opuszczony (Zdjęcie K). Pedał blokuje dwie przednie nogi, więc powinien zostać opuszczony po przednich nogach
- Zwolnij każdą przednią blokadę nogi (7)(Zdjęcie H) i złóż każdą z przednich nóg (8) (na dół), jak przedstawiono (Zdjęcie J) dopóki blokada nie wejdzie w otwór na blokadę przednich nóg (16)
- Odkręć dźwignię blokująca tylną nogę (13) tak aby tylna noga (14) mogła zostać obniżona, po czym wsuń otwór zabezpieczający, jak wskazano na (Zdjęciu L)
- Przykręć blokadę tylnych nóg (13)

SuperJaws są teraz gotowe do transportu, bądź przechowywania. Złożona tylna noga, może być użyta uchwyt podczas przenoszenia poziomo, jak na (Zdjęciu M), zaś tylny uchwyt (15) może zostać wykorzystany w przypadku przenoszenia pionowo (Zdjęcie N). W trakcie transportu poziomego, tylny uchwyt (15) może zostać przechylony do zabezpieczenia szczyki przesuwniej (2), jednakże normalny kat pochylenia podczas transportu, jak na (Zdjęciu N) może zapobiec przesuwaniu się szczyk przesuwnych. Produkt może być przechowywany w dowolnej pozycji.

Obsługa

SuperJaws XXL to niezwykle wszechstronny system z niemal nieograniczoną liczbą zastosowań. Następujące informacje reprezentują tylko niewielką liczbę przykładów, w jaki sposób produkt może być zastosowany.

Zaciskanie

- Umieść przedmiot obróbki na przeciw powierzchni dociskowej szczyki przesuwniej (3)
- Wsuń szczyki przesuwnie (2) na przeciw przedmiotu obróbki jak wskazuje górna strzałka (Zdjęcie O). Przesuwnie szczyki mogą być przesunięte przy użyciu ręki bądź, pedału nożnego (11)
- Natóż siłę ścisną na materiał obróbki przez przesunięcie przelącznika zablokowane/odblokowane (6) jak wskazuje środkowa strzałka (Zdjęcie O)
- Naciśnij kilka razy stopą na pedał do momentu solidnego zaciśnięcia przedmiotu, jak wskazuje dolna strzałka (Zdjęcie O) . Niektóre elementy będą wymagały luźnego zaciśnięcia, w celu możliwości regulacji ustawienia elementu, przed kompletnym zaciśnięciem. Można zastosować poziomicę, w celu upewnienia się o prawidłowej pozycji, przed całkowitym zaciśnięciem.

⚠ OSTRZEŻENIE: Nie wolno przekraczać siły ścisną 100 kg podczas operowania pedałem nożnym, gdyż może dojść do uszkodzenia. Zawsze operuj pedałem w kontrolowany i precyzyjny sposób.

Zwolnienie zacisku

- Przesuń przelącznik blokowanie/odblokowanie (6) jak wskazuje środkowa strzałka (Zdjęcie P)
- Naciśnij na pedał nożny (11) z taką samą siłą, jaka była zastosowana do zaciśnięcia przedmiotu obróbki, do momentu usłyszenia kliknięcia (patrz dolna strzałka na (Zdjęciu P)
- Po kliknięciu, zastosuj ponownie niewielki nacisk na pedał nożny, po czym go zwolnij. System ścisną został odblokowany
- Wsuń szczyki przesuwną (2) z przedmiotu obróbki, jak wskazuje górna strzałka na (Zdjęciu P)

Uwagi:

- W przypadku mocowania tylko po jednej stronie szczyk jak pokazano na (Zdjęciu Q), zmniejsz maksymalne ciśnienie zacisku, aby uniknąć nierównomiernego mocowania. Alternatywnie można użyć innego przedmiotu z tego samego materiału i wielkości po drugiej stronie, aby zapobiec mechanizmowi szczyki przed nierównomiernym odsłanianiem
- W razie konieczności, aby zapobiec uszkodzeniu powierzchni obrabianego materiału, zastosuj delikatniejszego materiału pomiędzy szczykami i materiałem, jak np. drewna bądź grubych warstw materiału
- Jeśli materiał obróbki posiada ostre krawędzie, należy zabezpieczyć powierzchnie szczyki, bądź zdjąć przy zaciskaniu
- W przypadku korzystania z SuperJaws, zaleca się użycie dodatkowego kawałka drewna, bądź innego materiału, pomiędzy stopką oraz podłoża, aby rozłożyć ciężar oraz zapobiec przed pozostawieniem znaków/zarysowań na podłożu
- Powierzchnia szczyk jest pokryta pionowymi oraz poziomymi rowkami, które umożliwiają zaciśnięcie kwadratowych rur oraz zakrzywionych materiałów obróbki, jak przedstawia (Zdjęcie R) . Zdjęcie Sprzedstawia kwadratowy pręt bezpiecznie zaciśnięty w idealnej pozycji do cięcia
- Jeśli powierzchnia szczyki ulegnie zużyciu, należy ją wymienić je po zakupie u dystrybutora Triton
- Przesuwna szczyka (2) może zostać całkowicie wyjęta i zamontowana ponownie tył na przód, jak pokazano (Zdjęcie T), aby zaciśnąć materiał 450-1000 mm. Nie należy próbować zaciskać dużych, nierównych elementów, które mogą doprowadzić do zniekształcenia szczyki. Materiał powinien być wypoziomowany na górnej powierzchni między szczykami (Zdjęcie U)

- W przypadku zabezpieczania bardzo długich i dużych elementów, które mogą zarychlić SuperJaws, należy zwrócić uwagę na to iż dwie przednie stopki mogą zostać przykręcone do danej powierzchni, w celu zwiększenia stabilności, jak pokazuje (Zdjęcie V).

Przekroje wzdłużne na długich elementach

Podczas cięcia wzdłużnego, należy zatrzymać czynność przed dojściem do samej szczyki (Zdjęcie W)

Wyjmij obrabiany przedmiot i zaciśnij powtórnie z odpowiednią ilością cienia poza szczykami, tak, aby można było zmieścić piłę przy rozpoczęciu cienia.

Przed rozpoczęciem cienia należy umieścić ogranicznik, który jest odrobinę grubszy niż piła do cięcia, (Zdjęcie X).

Wyginięcie i kształtowanie

SuperJaws jest w pełni przeznaczony do użycia, jako imadło do wyginania i kształtowania materiału. Górna powierzchnia stałej szczyki, jest wystarczająco mocna aby mogła być użyta z małymi i średnim młotkiem, jak pokazano (na Zdjęciu Y oraz Z).

1 tonowa siła docisku pozwala na stosowanie szczyk, jako prasy do prostowania przedmiotu, jak na (Zdjęciu AA).

Uwaga: W razie potrzeby, istnieje możliwość wyjęcia nakładek na szczyki, aby zabezpieczyć je przed uszkodzeniem. Nie należy stosować zbyt dużej siły docisku, zwłaszcza w przypadku stosowania materiału odpornego na uderzenia, gdyż zwiększa stała jest przeznaczona wyłącznie do pracy o lekkim stopniu trudności.

WARNING: Nigdy nie należy uderzać szczyki przesuwniej (2) młotkiem, gdyż zarówno szczyka jak i mechanizm dociskający może zostać uszkodzony.

Użycie na zewnątrz

SuperJaws sprawdza się doskonale do użytku na zewnątrz. Ulepszona tylna stopka zapobiega zapadnięciu się nogi w miękkim podłożu, zaś większa zdolność mocowania pozwala na obróbkę większych materiałów. Jednakże nadal może okazać się konieczne podłożenie płyty pod każdą stopkę, zwłaszcza, kiedy używasz SuperJaws przy maksymalnym obciążeniu, bądź, jeśli podłoże jest bardzo miękkie.

Jeśli szczyki SuperJaws ulegną zamoczeniu, należy je dokładnie osuszyć, by nie uległy korozji. Należy również natłużyć niewielką ilością oleju lub smaru, który mógł zostać zmyty przez deszcz.

Zaciskanie roweru

SuperJaws służy doskonale do zaciskania roweru, np. podczas naprawy, bądź dokonywania konserwacji, szczyki bardzo mocno zabezpieczają rower, na wymaganej wysokości. Jednakże, nowoczesne ramy rowerowe, potrzebują dokładnego rozważenia przed ich zaciśnięciem. Ramy wykonane z włókna węglowego są bardzo łatwe do uszkodzenia i nie powinny być zaciskane. Stałowe ramy rowerów można swobodnie zaciśnąć, jeśli tylko zrobimy to ostrożnie i powoli. Idealnie, należy zaciśnąć stulepek siedzenia

Uwaga: Należy zaciśnąć rower, aby ciężar został rozmieszczony równomiernie po całych szczykach. Ponadto należy zwrócić uwagę są z reguły cięższe z tyłu.

Użycie dodatkowe

Istnieje wiele sposobów dodatkowego zastosowania SuperJaws, które nie są wymienione w niniejszej instrukcji i. Jednakże jakiegokolwiek użycie, musi przestrzegać poniższych wskazówek:

- Zawsze należy sprawdzić, czy SuperJaws XXL zostały poprawnie zamontowane przed użyciem
- Nie przeciążaj produktu więcej niż 250 kg
- Upewnij się, że przedmiot obróbki jest odpowiednio zbalansowany
- Nie stosuj zbyt wielkiej siły ścisną na przedmiot podczas zaciskania
- Nie używaj siły ścisną powyżej 1000 kg; zaciskaj wyłącznie na wymaganą siłę
- Nie wolno stosować produktu, jako podest, bądź platforma budowlana dla ludzi

Akcesoria

Szczyki inżynierskie XXL Triton SJAXLEJ

- Szczyki śrubowe są wytwarzane z niezwykle wytrzymałego żeliwa sferoidalnego i są specjalnie ukształtowane tak, aby zwiększyć przyczepność przy zaciskaniu rur lub okrągłych przedmiotów o przekroju o średnicy do 50 mm. Posiadają również integralne kowadło do walcowania lub gięcia profili z metali ciężkich (Zdjęcie AB)

Zębate szczęki do drewna XXL Triton SJAXLLG

- Odpowiednie do chwytania kłód lub słupów, możliwość przykręcenia szczęk do standardowych szczęk stalowych, wykonane z blachy stalowej oraz ocynkowane w celu dodania odporności na korozję (Zdjęcie AC)

Uwaga: Kłody lub słupki o średnicy do 175 mm należy mocno mocować dla pit łańcuchowych, wiercenia oraz strugania.

- Upewnij się, że SuperJaws nie straci równowagi podczas pracy, z zamontowanymi akcesoriami. W razie konieczności zabezpiecz stopki SuperJaws, przykręcając je do powierzchni podłoża, jak przedstawiono na Zdjęciu V
- Zawsze należy pamiętać, aby zdejść akcesoria przed złożeniem SuperJaws do transportu bądź przechowywania

Sprawdź inne dostępne akcesoria dla SuperJaws u twojego dystrybutora Triton.

Konserwacja

Skontaktuj się z dystrybutorem Triton, w celu zakupienia nakładek na szczęki zaciskowe. Są bardzo łatwe do wymiany, przy użyciu podstawowych narzędzi.

Podstawowe czynności konserwujące produkt, powinny zapewnić długą żywotność. Należy zauważyć:

- W zależności od rodzaju zastosowania, jest całkiem prawdopodobne, że produkt może ulec zadrapaniom, które doprowadza do odprysnięcia farby i mogą prowadzić do korozji w miarę upływu czasu. Należy, zatem sprawdzać narzędzie pod kątem rdzewienia i zapobiegać w miarę możliwości. Niektóry demontaż może wymagać dokładnej kontroli, na przykład w dolnej części ruchomej szczęki. Zawsze należy wysuszyć SuperJaws, jeśli będą mokre, zwłaszcza na odsłoniętych powierzchniach metalowych.
- Nakładaj od czasu do czasu odrobine oleju bądź smaru na produkt, nie należy nakładać go zbyt dużo gdyż może to mieć zły wpływ na użytkowanie. Każdy mechanizm powinien być smarowany, wyłącznie odrobiną smaru w sprayu

⚠ OSTRZEŻENIE: Jeśli dojdzie do uszkodzenia, bądź zardzewienia SuperJaws, co będzie wymagała poważnej naprawy, jak np. spawania, nie należy polegać na dotychczasowej liczbie dotyczącej siły zaciskowej lub obciążenia. W tych okolicznościach SuperJaws należy natychmiast wymienić, ponieważ taki poziom naprawy, powoduje utratę gwarancji

Przechowywanie

Należy przechowywać narzędzie w bezpiecznym, suchym miejscu niedostępnym dla dzieci

Utylizacja

- Należy zawsze przestrzegać przepisów krajowych dotyczących utylizacji urządzeń, które nie są już funkcjonalne i nie nadają się do naprawy.
- Skontaktuj się z władzami lokalnymi zajmującymi się utylizacją odpadów, aby uzyskać informacje na temat prawidłowego sposobu utylizacji urządzeń.

Gwarancja

W celu rejestracji gwarancji odwiedź naszą stronę internetową tritontools.com* i podaj odpowiednia dane.

Dane zostaną dodane do naszej listy wysyłkowej (chyba, że wskazano inaczej) w celu przesyłania informacji dotyczących przyszłych produktów. Dostarczone dane nie zostaną udostępnione osobom trzecim.

Protokół zakupu

Data zakupu: ___/___/___

Model: SJA100XL Należy zachować paragon jako dowód zakupu

Precyzyjne Elektronarzędzia Triton gwarantują nabywcy tego produktu pewność, iż w razie usterki bądź uszkodzenia z powodu wad materiałowych lub jakości wykonania, w ciągu 3 lat od daty zakupu, firma Triton naprawi bądź według własnego uznania bezpłatnie wymieni uszkodzoną część.

Powyższa gwarancja nie pokrywa szkód spowodowanych naturalnym zużyciem, nieprawidłowym użytkowaniem, nieprzestrzeganiem zaleceń obsługi, wypadkami lub wykorzystaniem urządzenia do celów komercyjnych.

* Zarejestruj swój produkt w ciągu 30 dni od daty zakupu.

Obowiązują zasady i warunki użytkowania.

Powyższe postanowienia nie mają wpływu na prawa ustawowe klienta.

Перевод исходных инструкций

Введение

Благодарим за выбор инструмента Triton. В этом руководстве содержится информация, необходимая для безопасной и эффективной эксплуатации изделия. Данное изделие отличается некоторыми уникальными особенностями, и даже если вы уже знакомы с аналогичными изделиями, важно внимательно прочитать это руководство и понять содержащиеся в нем инструкции. Убедитесь, что каждый пользователь инструмента ознакомился с руководством и понял его.

Символы и обозначения

На паспортную табличку инструмента могут быть нанесены символы. Они представляют важную информацию об изделии или инструкции по его эксплуатации.



Пользоваться средствами защиты органов слуха

Пользоваться средствами защиты органов зрения

Пользоваться средствами защиты органов дыхания

Пользоваться средствами защиты головы



Прочитайте руководство



Осторожно!



НЕ ИСПОЛЬЗОВАТЬ в качестве ступеньки или платформы!

Символы и обозначения

Номер модели	SJA100XL
Размеры зажимаемых деталей	0-1000 мм
Усилие зажима	1000 кг
Перемещение подвижной губки на один ход ножной педали	24 мм
Тип механизма зажима	Механический
Труба рамы (наружная)	26 мм
Максимальная нагрузка	250 кг
Размер губки	210 x 80 мм
Ширина рамы/корпуса	302 мм
Размеры в сложенном состоянии (Д x Ш x В)	780 x 345 x 325 мм
Габаритные установленном состоянии (Д x Ш x В)	1005 x 950 x 890 мм
Масса	21,5 кг

Общие правила техники безопасности

⚠ ВНИМАНИЕ! Ознакомьтесь со всеми предупреждениями и инструкциями. Пренебрежение предупреждениями и инструкциями чревато поражением электрическим током, пожаром и/или серьезными травмами.

⚠ ВНИМАНИЕ! Эксплуатация инструмента детьми, лицами с ограниченными физическими или умственными возможностями и лицами, не имеющими достаточного опыта или знаний, разрешается только при условии, что они будут находиться под присмотром ответственного за их безопасность или получат от него необходимые инструкции по работе с инструментом. Не оставляйте детей без присмотра и не позволяйте им играть с инструментом.

Сохраните все предупреждения и инструкции на будущее.

1) Безопасность на рабочем месте

- a) Следите за чистотой и освещенностью рабочего места. Беспорядок или недостаток освещения повышают вероятность несчастного случая.
- b) Не работайте с инструментом во взрывоопасной атмосфере (например, в присутствии воспламеняющихся жидкостей, газов или пыли).
- v) Во время работы с инструментом не позволяйте детям и посторонним лицам приближаться к вам. Они будут отвлекать ваше внимание, и вы можете потерять управление.

2) Личная безопасность

- a) Будьте внимательны, следите за тем, что делаете и руководствуйтесь здравым смыслом при работе с инструментом. Запрещается пользоваться инструментом, если вы устали или находитесь под воздействием алкоголя, наркотиков или лекарственных препаратов. Даже кратковременное ослабление внимания во время работы чревато тяжелой травмой.
- b) Пользуйтесь средствами индивидуальной защиты. Всегда пользуйтесь средствами защиты органов зрения. Грамотное применение средств защиты (например, респиратора, нескользящей защитной обуви, каски или средств защиты органов слуха) снижает риск травм.
- v) Не допускайте непреднамеренного включения.
- w) Не тяните за пределы комфортной зоны досягаемости. Твердо стойте на ногах и сохраняйте равновесие. Это позволит увереннее контролировать инструмент в неожиданных ситуациях.
- g) Одевайтесь надлежащим образом. Свободная одежда и украшения не допускаются. Держите волосы, одежду и перчатки подальше от движущихся частей инструмента. Свободную одежду, украшения или длинные волосы может наматывать на движущиеся части.
- d) Обязательно пользуйтесь устройствами вытяжки сборки пыли, если конструкция предусмотрена соединителя для них. Соблюдайте правила их эксплуатации. Такие устройства снижают риски, связанные с пылью.

ВНИМАНИЕ! Воздействие вибрации инструмента на человека может вызывать потерю чувствительности, онемение, покалывание и снижение способности удерживать предметы. Продолжительное воздействие чревато развитием хронических заболеваний. При необходимости ограничивайте продолжительность воздействия вибрации. Продолжительность и периодичность работы с инструментом можно рассчитать по значениям в разделе "Технические характеристики" (если эти значения указаны). В директиве 2002/44/ЕС, связанной с вибрацией на рабочем месте, можно найти полезную информацию, даже если пользователь будет работать с инструментом только в бытовых условиях. Если почувствуете дискомфорт из-за вибрации, НЕМЕДЛЕННО остановите инструмент.

ВНИМАНИЕ! Если уровень звука превышает 85 дБ(А), то обязательно пользуйтесь средствами защиты органов слуха. При необходимости ограничивайте продолжительность работы. Если шум вызывает дискомфорт даже при использовании средств защиты, незамедлительно выключите инструмент и убедитесь, что защита надета правильно, а ее звукоизолирующие характеристики соответствуют уровню звука, вырабатываемого инструментом.

3) Эксплуатация инструмента и уход за ним

- a) Обслуживайте инструмент. Следите за тем, чтобы не было бинения или заедания движущихся частей, сломанных деталей или признаков других неисправностей, способных повлиять на работу инструмента. Если инструмент поврежден, то эксплуатацию разрешается возобновлять только после ремонта. Причиной многих несчастных случаев становится неудовлетворительное обслуживание инструмента.
- b) Следите за чистотой режущего инструмента и состоянием его режущих кромок. Если режущий инструмент надлежащим образом обслужен, то снижается вероятность защемления и облегчается управление.

- v) Соблюдайте эти инструкции при эксплуатации инструмента, осанки и режущего инструмента. Учитывайте условия и особенности предстоящей работы. Использование инструмента не по назначению может быть опасным.

4) Ремонт

- a) Ремонт инструмента должен производить квалифицированный специалистом с использованием идентичных запчастей. Только в этом случае ремонт инструмента не скажется на его безопасности отрицательным образом.

Знакомство с изделием

1. Накладка подвижной губки
2. Подвижная губка
3. Накладка неподвижной губки
4. Неподвижная губка
5. Передняя рукоятка для переноски
6. Переключатель фиксации
7. Фиксаторы передних опор
8. Передние опоры
9. Башмаки передних опор
10. Фиксатор ножной педали
11. Ножная педаль
12. Основной корпус
13. Рычаг фиксации задней опоры
14. Задняя опора
15. Задняя рукоятка для переноски
16. Фиксаторы для хранения передних опор
17. Резьбовая рукоятка

Назначение

SuperJaws – это портативное зажимное приспособление, предназначенное для фиксации заготовок при выполнении самых различных операций.

Распаковывание инструмента

- Аккуратно распакуйте и осмотрите инструмент. Ознакомьтесь со всеми его характеристиками и функциями.
- Убедитесь, что все детали инструмента находятся в хорошем состоянии. Если какие-либо детали отсутствуют или повреждены, то эксплуатация инструмента разрешается только после замены таких деталей.

Перед эксплуатацией

Сборка

Перед началом эксплуатации SuperJaws необходимо установить заднюю рукоятку. Присоедините заднюю рукоятку для переноски (15) к сварному крошштейну (рисунок А) и зафиксируйте ее имеющимися в комплекте болтом и ручной фиксации (рисунок В).

Подготовка и настройка

Настройка SuperJaws не представляет особых сложностей. Немного тренировки – и вы сможете справляться с ней за считанные секунды. Однако во избежание повреждений очень важно соблюдать порядок действий. Внимательно прочитайте настоящие инструкции и соблюдайте их во время настройки.

1. Уложите SuperJaws в перевернутом положении, ослабьте рычаг фиксации задней опоры (13) и сдвиньте заднюю опору (14) из положения хранения в направлении, показанном на рисунке С.
2. Поверните опору до конца в направлении, показанном на рисунке D.
3. Переведите заднюю опору в рабочее положение (рисунок E) и затяните рычаг фиксации задней опоры (13).
4. Поверните ножную педаль (11) в направлении, показанном на рисунке F. Она встанет в нужное положение со щелчком. Поверните обе передние опоры (8) (рисунок G)
5. Поверните фиксаторы передних опор (7) в зафиксированное положение (рисунок H).
6. Поверните SuperJaws в вертикальное положение и убедитесь, что оно стоит устойчиво и надежно.
7. При использовании SuperJaws для зажима заготовок шириной до 450 мм можно установить на подвижную губку (2) резьбовую рукоятку (17) для перемещения губки (рисунок AD).
8. При использовании SuperJaws для зажима заготовок шириной более 450 мм резьбовую рукоятку можно снять и уложить в паз для хранения на боку приспособления SuperJaws (рисунок AE).

Теперь приспособление SuperJaws готово к эксплуатации. Передняя

(5) и задняя (16) рукоятки для переноски облегчают перемещение приспособления (рисунок I).

Складывание

Фактически, процедура складывания SuperJaws представляет собой процедуру подготовки, выполненную в обратной последовательности.

1. Вытащите заготовку и переведите переключатель фиксации (6) в положение «разблокировано».
2. Переверните SuperJaws.
3. Нажмите фиксатор ножной педали (10), чтобы можно было опустить педаль (11) (рисунок K). опор.
4. Разблокируйте оба фиксатора передних опор (7) (рисунок H) и сложите обе передние опоры (8), как показано на рисунке J, до срабатывания фиксаторов для хранения передних опор (16) со щелчком.
5. Ослабьте рычаг фиксации задней опоры (13), чтобы можно было опустить опору (14). Введите опору в крепежное отверстие, как показано на рисунке L.
6. Затяните рычаг фиксации задней опоры (13).

Теперь приспособление SuperJaws готово к транспортированию или хранению. При переноске в горизонтальном положении можно использовать сложенную заднюю опору в качестве рукоятки (рисунок M), а задняя рукоятка для переноски (15) пригодится для транспортирования приспособления в вертикальном положении (рисунок N). Для переноски в горизонтальном положении можно наклонить заднюю рукоятку (15), чтобы зафиксировать подвижную губку (2). Однако при нормальном угле переноски (рисунок N) губка перемещаться не будет. SuperJaws можно хранить в любой ориентации.

Эксплуатация

SuperJaws XXL – чрезвычайно универсальная система, которой можно найти бесчисленное множество применений. Ниже приведены лишь несколько примеров.

Фиксация заготовки

1. Уприте заготовку в накладку неподвижной губки (3).
2. Сдвиньте подвижную губку (2) к заготовке, как указано верхней стрелкой (рисунок O). Ее можно двигать как вручную, так и с помощью ножной педали (11).
3. Чтобы зажать заготовку, сдвиньте вниз переключатель фиксации (6) (средняя стрелка на рисунке O).
4. Последовательно нажимая на педаль ногой, добейтесь нужного усилия зажима (нижняя стрелка на рисунке O). В некоторых случаях заготовку сначала фиксируют достаточно свободно, чтобы можно было отрегулировать ее положение, и только потом зажимают окончательно. Так, перед окончательным зажатием можно отрегулировать заготовку по спиртовому уровню.

⚠️ ВНИМАНИЕ! Не давите на ножную педаль нагрузку более 100 кг: это может привести к поломке механизма. Всегда давите на педаль точно и контролируемо.

Освобождение заготовки

1. Переведите переключатель фиксации (6) вверх (средняя стрелка на рисунке P).
2. Поддерживая заготовку, надавите на ножную педаль (11) с тем же усилием, с которым изначально зажимали заготовку, до щелчка (нижняя стрелка на рисунке P).
3. После щелчка надавите на педаль чуть сильнее, затем отпустите ее. Заготовка освобождена.
4. Сдвиньте подвижную губку (2) от заготовки (верхняя стрелка на рисунке P).

Примечания:

- Если зажим происходит только одной стороной губок (рисунок O), уменьшите максимальное усилие зажима, чтобы исключить перекокс. Как вариант, можно установить вторую заготовку из того же материала и с аналогичными размерами с другой стороны, чтобы избежать деформации механизма из-за неравномерного давления.
- Чтобы предотвратить повреждение поверхности заготовки можно вставить подкладки из мягкого материала (деревяшку или несколько слоев ткани) между губками и заготовкой.
- Если у заготовки острые края, снимите накладку губок или закройте их чем-нибудь для защиты.
- Если SuperJaws располагается в помещении, и напольное покрытие может повредиться от веса SuperJaws с заготовкой, подложите под башмаки опор дополнительные куски древесины или другого материала для распределения нагрузки.
- В накладках губок есть вертикальные и горизонтальные пазы, которые позволяют надежнее зажимать квадратные трубы и заготовки с углами (рисунок R). На рисунке S показана квадратная труба, надежно захваченная в идеальном положении для врезки с угла.

- Накладки могут со временем изнашиваться, поэтому дилер Triton предоставляет запасные накладки.
- Подвижную губку (2) можно полностью снять и перевернуть, как показано на рисунке T. Это позволит зажимать заготовки с размером 450-1000 мм. Не пытайтесь зажимать крупногабаритные, неровные заготовки, которые могут привести к изгибу/деформации подвижной губки. Верхняя поверхность заготовки должна располагаться горизонтально, а сама заготовка должна находиться между губками (рисунок U).
- Бывают очень длинные или крупные заготовки, способные вставить SuperJaws из равновесия. Для этого в башмаках передних опор есть отверстия, которые позволяют зафиксировать башмаки на опорной поверхности шурупами или штифтами (рисунок V).

Продольное пиление досок

При выполнении продольной разделки доски не доводите пилу до губок (рисунок W).

Снимите заготовку и установите ее так, чтобы значительная часть пропила выступала за губки. Это позволит переустановить пилу и возобновить обработку.

Перед тем как зажимать заготовку, вставьте в распил в зоне губок проставку, толщина которой должна быть чуть больше ширины пропила. Это не даст краям пропила сходить (рисунок X).

Изгибание и формование

SuperJaws можно использовать в качестве тисков для изгибания и формирования заготовок. Верхняя поверхность неподвижной передней губки достаточно прочная, и по ней вполне можно стучать маленьким или средним молотком (рисунок Y и Z).

Значительное зажимное усилие (1 тонна) позволяет использовать губки в качестве прессы для выравнивания заготовок (рисунок AA).

Примечание. При необходимости снимайте накладку губок для защиты от повреждений. Не бейте заготовки молотком слишком сильно, поскольку неподвижная передняя губка не рассчитана на тяжелые ударные нагрузки.

ВНИМАНИЕ! Запрещается бить молотком по подвижной губке (2)! В противном случае вы рискуете повредить губку и механизм зажима.

Эксплуатация вне помещений

Приспособление SuperJaws идеально подходит для эксплуатации вне помещений. Новый усовершенствованный башмак задней опоры снижает риск «уталивания» опоры в мягкий грунт, повышает несущую способность и, как следствие, позволяет фиксировать заготовки большего размера. Однако в некоторых случаях все равно придется подкладывать доски под башмаки, особенно если масса заготовки близка к максимальной грузоподъемности SuperJaws или если грунт очень мягкий.

Если SuperJaws промокает, следует обязательно высушить его (во избежание коррозии). Также необходимо восстановить смазку, которую могло смыть дождем.

Велосипеды

Приспособление SuperJaws отлично подходит для фиксации велосипедов при ремонте и обслуживании. Вы сможете надежно закрепить велосипед на нужной высоте. Однако рамы современных велосипедов следует зажимать с осторожностью. Рамы из углеродного волокна легко повредить, поэтому зажимать их нельзя. Стальные велосипедные рамы разрешается зажимать при условии, что усилие будет прикладываться медленно и осторожно. Во избежание повреждений, вне зависимости от материала и конструкции рамы, лучше всего старый подседельный штырь и зажимать его.

Примечание. Установливайте велосипед так, чтобы его центр тяжести располагался ближе к плоскости симметрии SuperJaws. Задняя часть велосипедов значительно тяжелее передней.

Дополнительные области применения

Существует еще много областей применения приспособления SuperJaws, которые не были упомянуты в этом руководстве. В любом случае важно придерживаться следующих правил:

- Перед использованием приспособления SuperJaws XXL всегда проверяйте правильность его сборки.
- Не перегружайте SuperJaws (максимальная нагрузка 250 кг).
- Правильно располагайте центр тяжести заготовки;
- Не зажимайте заготовку слишком сильно.
- Не допускайте превышения максимально допустимого зажимного усилия (1000 кг). Развивайте только необходимое и достаточное усилие.
- Не разрешается использовать это изделие в качестве ступеньки или

рабочей платформы для людей.

Оснастка

Инженерные губки SJAXLEJ

- Эти губки с винтовым креплением изготавливаются из чрезвычайно прочного литейного чугуна. Они имеют специальную форму, которая позволяет лучше удерживать трубы или детали круглого сечения диаметром до 50 мм. Они также имеют встроенную наковальню для губки или обработки молотком толстых металлических деталей (рисунок АВ).

Губки для бревен SJAXLLJ

- Подходят для крепления бревен или жердей. Эти губки изготовлены из стального листа и покрыты цинком для защиты от коррозии. Они тоже крепятся винтами к стандартным стальным губкам (рисунок АС).

Примечание. Можно фиксировать бревна и жерди диаметром до 175 мм для пиления, сверления, обработки пазов и т.д.

- Установленная оснастка не должна выводить SuperJaws из равновесия. При необходимости прикрепите SuperJaws к установочной поверхности через отверстия в башмаках передних опор (рисунок V).
- Всегда демонтируйте оснастку, прежде чем складывать и транспортировать SuperJaws.

Узнайте о наличии дополнительной оснастки к приспособлению SuperJaws у местного дилера Triton.

Техническое обслуживание

Для приобретения запасных накладок на губки обратитесь к дилеру Triton. Для замены требуются только базовые инструменты.

Базовое обслуживание этого изделия гарантирует максимальный срок службы. Обращаем ваше внимание:

- В зависимости от условий эксплуатации велика вероятность появления царапин и прочих нарушений лакокрасочного покрытия, которые со временем приведут к возникновению коррозии. Осматривайте изделие на предмет коррозии и, при необходимости, выполняйте соответствующую обработку. Для более полной проверки (например, осмотра нижней стороны подвижной губки) потребуются частичная разборка. Если приспособление SuperJaws промокнет, обязательно высушите его (особенно открытые металлические поверхности).
- Периодически может понадобиться смазка. Смазка должна наноситься в умеренных количествах. Не допускается наносить смазку так, чтобы она скапливалась на работе изделия. Любой механизм смазывается путем распыления смазки низкой вязкости, которая не повлияет на работу изделия.

⚠ ВНИМАНИЕ! Если повреждения или коррозия настолько сильны, что приспособление SuperJaws требует крупного ремонта (например, сварки), то в этом случае оно подлежит незамедлительной замене. Такой ремонт приведет к потере гарантии: после него указанные значения зажимного усилия и грузоподъемности не гарантируются.

Хранение

Store in a cool dry place out of the reach of children

Утилизация

- Утилизация неработающего и не подлежащего ремонту инструмента должна выполняться в строгом соответствии с государственными нормативами.
- Обратитесь в местное управление по утилизации отходов за информацией о правильных методах утилизации инструмента.

Az eredeti utasítások fordítása

Bevezetés

Köszönjük, hogy megvásárolta ezt a Triton szerszámot! A jelen útmutató a termék biztonságos és hatékony üzemeltetéséhez szükséges információkat tartalmazza. Ez a termék egyedi tulajdonságokkal rendelkezik, és még ha Ön ismeri is a hasonló termékeket, mindenképpen alaposan olvassa el ezt az útmutatót, hogy megértse a benne levő utasításokat. Ügyeljen arra, hogy a szerszámot használó minden személy elolvassa és teljesen megértse ezeket az utasításokat.

A szimbólumok leírása

A készülék adattábláján jelölések találhatók. Ezek fontos információkat tartalmaznak a termékről vagy annak használatáról.



Viseljen fülvédőt.
Viseljen védőszemüveget.
Viseljen védőmaszkot.
Viseljen fejtédőt.



Olvassa el a kezelési útmutatót.



Vigyázat!



NE HASZNÁLJA a terméket lépcsőként vagy emelvényként!

Műszaki adatok

Típuszám:	SJA100XL
Befogási tartomány:	0-1000 mm
Szorítóerő:	1000 kg
Satupofa megtett távolsága löketenként:	24 mm
Szorítómű típusa:	Mechanikus
Csőváz (külső):	26 mm
Maximális terhelhetőség:	250 kg
Satupofa mérete:	210 x 80 mm
Váz/test szélesség:	302 mm
Összehajtott méret:	780 x 345 x 325 mm
Felállítási helyszükséglet:	1005 x 950 x 890 mm
Tömeg:	21,5 kg

Általános munkavédelmi tudnivalók

⚠ **FIGYELEM!** Olvassa el az összes munkavédelmi figyelmeztetést és utasítást. Amennyiben nem veszi figyelembe a figyelmeztetéseket, és nem tartja be az utasításokat, súlyos sérülést következhet be.

⚠ **FIGYELEM:** Ezt a szerszámot nem használhatja csökkent fizikai vagy értelmi képességű személyek (beleértve a gyermekeket is), vagy tapasztalatlan és ismeretekkel nem rendelkező emberek, hacsak nem állnak a biztonságukért felelős személy felügyelete alatt, illetve nem követik annak utasításait. A gyermekeket felügyelet alatt kell tartani, hogy ne jusszanak a szerszámmal.

Őrizze meg minden figyelmeztetést és utasítást a későbbi tájékozódás érdekében.

1) A munkaterület biztonsága

- Tartsa tisztán és jól megvilágítva a munkaterületet.** A rendezetlen és sötét területek vonzzák a baleseteket.
- Ne működtesse a szerszámokat robbanásveszélyes folyadékok, gázok vagy por jelenlétében.**
- A szerszám használatakor gyermekeket és a környezetben tartózkodókat tartsa távol.** A figyelemelvonás miatt elvesztheti ellenőrzését a munka felett.

2) Személyi biztonság

- Legyen figyelmes, ügyeljen arra, amit tesz, és őrizze meg a józan ítélőképességét a szerszám használata közben. Ne használja a szerszámot, ha fáradt, vagy amennyiben kábítószerek, alkoholi vagy gyógyszerek hatása alatt áll.** A szerszám működtetése során előforduló pillanati figyelmenlenség súlyos személyi sérülést eredményezhet.
- Használjon személyi védőfelszerelést. Mindig használjon védőeseműveget. Az adott körülményekre alkalmazott olyan biztonsági felszerelések, mint például porvédő maszk, csúszásmentes biztonsági lábbeli vagy fűlvédő csökkentik a személyi sérülések veszélyét.**
- Kerülje az abnormális testtartást. Mindig biztosan álljon a lábán, és őrizze meg az egyensúlyát.** Ez a szerszám biztosabb irányítását teszi lehetővé vártalan helyzetekben.
- Öltözön megfelelően. Ne viseljen bő ruhákat vagy ékszereket. A haját, a ruháját és a kesztyűjét tartsa távol a mozgó alkatrészektől.** A bő ruhák, ékszerek vagy a hosszú haj beleakadhatnak a mozgó alkatrészekbe.
- Amennyiben a készülékhöz por elvezetésére és összegyűjtésére szolgáló berendezéseket lehet csatlakoztatni, bizonyosodjon meg róla, hogy ezeket csatlakoztatta és használta a megfelelő módon történik.** Ezeknek a készülékeknek a használatát csökkentik a porral járó veszélyeket.

FIGYELEM: A szerszám vibrációja a felhasználónál a tapintásérzék elvesztését, zslibbadást, bizsergő érzést és csökkent fogási készséget eredményezhet. A hosszú távú kitettség krónikus betegséget okozhat. Szükség esetén korlátozza a vibrációs kitétségi időt. A műszaki adatokban megadott vibrációs számadatokból származtatja ki a szerszám használatának időtartamát és gyakoriságát. A 2002/44/EC szabvány szerint meghatározott, munkahelyi rezgés-kibocsátásra vonatkozó tudnivalók hasznos információt nyújtanak a szerszámok háztartási alkalmazása esetén is. Haladéktalanul FÜGGESSZE FEL a szerszám használatát, ha a rezgés miatt kényelmetlenné válik a munkavégzés.

FIGYELEM: Mindig viseljen hallásvédő eszközt, ha a zajszint meghaladja a 85 dB(A) értéket, és korlátozza a zajnak való kitétségi időtartamát, amennyiben szükséges. Ha a zajszint még fűlvédővel is kényelmetlen, azonnal hagyja abba a szerszám használatát, és ellenőrizze, hogy a fűlvédő megfelelően illeszkedik-e, és biztosítja-e a szerszám által keltett hangszint megfelelő csökkentését.

3) A szerszám használata és karbantartása

- Tartsa karban a szerszámokat. Ellenőrizze, hogy a mozgó alkatrészek lezáródása és beállítása megfelelő-e, nincs-e rajtuk meghibásodott elem, vagy nem áll-e fenn olyan körülmény, amely hatással lehet a szerszám működésére. Használat előtt javítsa meg a szerszámot, amennyiben az sérült.** A nem megfelelően karbantartott szerszámok sok balesetet okoznak.
- A vágóeszközöket tartsa élesen és tisztán.** A megfelelően karbantartott, éles vágóeszközökkel rendelkező vágószerszámoknál kevésbé valószínű a beszorulás, és a szerszám irányítása is könnyebb.
- A szerszámot, a kiegészítőket, a bítfejeket/betéteket stb. a jelen utasításoknak megfelelően használja, figyelembe véve a munkakörülményeket és a végrehajtandó munkát.** A szerszám rendeltetéstől eltérő használatát veszélyes helyzetet okozhat.

4) Szerviz

- A szerszám szervizelését csak szakképzett személy végezze, aki mindig eredeti cseréalkatrészeket káncál.** Ez biztosítja a szerszám biztonságos működésének fenntartását.

A termék ismertetése

- Mozgó satupofa betétje
- Mozgó satupofa
- Álló satupofa betétje

- Álló satupofa
- Elülső hordozófogantyú
- Záró/kioldó kapcsoló
- Elő láb rögzítőreteezi
- Elülső lábák
- Elülső talpak
- Lábpédál rögzítőelem
- Lábpédál
- Fő vázegység
- Hátsó láb rögzítőkárja
- Hátsó láb
- Hátsó hordozófogantyú
- Elő láb tárolási rögzítőreteezi
- Menetes markolat

Rendeltetészerű használat

A SuperJaws hordozható satupad számos alkalmazáshoz és különféle munkadarabok befogásához használható.

A szerszám kicsomagolása

- Óvatosan csomagolja ki és ellenőrizze a szerszámot. Alaposan ismerkedjen meg az összes kezelőszervvel és funkcióval.
- Ellenőrizze, hogy a szerszám minden alkatrésze a helyén van és jó állapotú-e. Ha bármelyik alkatrész hiányzik vagy sérült, cseréltesse ki, mielőtt használni kezdi a szerszámot.

Használat előtt

Összeszerelés

Használat előtt szerelje fel a hátsó fogantyút a SuperJaws satupadra. Illessze a hátsó hordozófogantyút (15) a hegesztett vázhoz („A” kép), majd rögzítse a helyén a fogantyút a mellékelt csavarral és rögzítőtombbal („B” kép).

Felállítás

A SuperJaws satupad felállítása nagyon egyszerű, és némi gyakorlattal mindössze néhány másodperc alatt elvégezhető. Azonban fontos az eljárás lépéseinek megfelelő betartása a szerszám károsodásának elkerülése érdekében. Olvassa el és gondosan kövesse a szerszám felállítására vonatkozó utasításokat.

- Fejfel lefelé helyezze a SuperJaws satupadot a földre, majd lazítsa meg a hátsó láb rögzítőkárját (13), és a jelzett irányba csúsztassa ki a hátsó lábat (14) a tárolási helyzetéből („C” kép).
- Teljesen fordítsa el a hátsó lábat a jelzett irányba („D” kép).
- A bemutatott módon csúsztassa a hátsó lábat a helyére („E” kép), majd szorítsa meg a hátsó láb rögzítőkárját (13).
- Fordítsa el a lábpédált (11) a jelzett irányba („F” kép). Ez kattanással rögzül a helyén.
- Fordítsa el az első lábakat (8) a bemutatott módon („G” kép)
- Fordítsa az első láb rögzítő reteszeket (7) rögzítési helyzetbe („H” kép).
- Fordítsa vissza, álló helyzetbe a SuperJaws satupadot, és ellenőrizze, hogy stabilan, biztonságosan áll-e.
- Amennyiben a SuperJaws satupadba legfeljebb 450 mm széles tárgyat szeretne befogni, felszerelheti a menetes markolatot (17) a mozgó satupofára (2), hogy segítségére legyen a satu mozgásában („AD” kép).
- Amennyiben a SuperJaws satupadba 450 mm-nél szélesebb tárgyat szeretne befogni, leszerelheti a menetes markolatot, és a satu oldalán található tárolónyílásba helyezheti („AE” kép).

A SuperJaws satupad most már készen áll a használatra. Az elülső és hátsó hordozófogantyú (5) és (15) a szerszám könnyű mozgását teszi lehetővé a bemutatott módon („I” kép).

Összehajtas

A SuperJaws satupad összecusukása alapvetően megegyezik a felállítás lépéseivel, azonban fordított sorrendben.

- Távolítson el minden munkadarabot a pófák közül, és ügyeljen arra, hogy a záró / kioldó kapcsoló (6) reteszeletlen helyzetben legyen.
- Fordítsa a SuperJaws satupadot fejfel lefelé.
- Nyomja meg annyira a lábpédál rögzítőelemét (10), hogy a lábpédál (11) leereszthető legyen az ábra szerint („K” kép).
- Állítsa az elülső lábák rögzítőreteezeit (7) nyitott helyzetbe („H” kép), majd egyenként hajtsa le az elülső lábakat (8) a bemutatott módon („J” kép), míg az elülső lábák tárolási rögzítőreteezi (16) nem záródnak.
- Lazítsa meg a hátsó láb rögzítőkárját (13) úgy, hogy a hátsó láb (14) leereszthető legyen, majd csúsztassa a rögzítőnyílásba az ábra szerint („L” kép).
- Szorítsa meg a hátsó láb rögzítőkárját (13).

Ezzel a SuperJaws satupad készen áll a szállításra vagy tárolásra. A behajtott hátsó láb foganyúként használható vízszintes helyzetű szállításkor („M” kép), illetve a hátsó hordozófogantyú (15) függőleges szállításkor („N” kép) alkalmazható. Vízszintes helyzetű szállításkor a hátsó hordozófogantyú (15) szögbe hajtható a mozgó satupofa (2) rögzítéséhez, noha a normál hordozófogantyú a bemutatott módon („N” kép) megakadályozza a mozgó satupofa mozgását szállítás közben. A SuperJaws satupad bármelyik helyzetben tárolható.

Használat

A SuperJaws XXL satupad hihetetlenül sokrétű rendszer szinte korlátlan számú felhasználási területtel. Az alábbi tájékoztatás mindössze néhány felhasználási területet ismerteti.

A munkadarab befogása

1. Helyezze a munkadarabot a rögzített satupofa betéthez (3).
2. Csúsztassa a mozgó satupofát (2) a munkadarabhoz a felső nyílnak megfelelően („O” kép). A mozgó satupofa mozgását kézzel vagy a lábpedállal (11) lehet végezni.
3. A középső nyílnek megfelelően a záró / kioldó kapcsoló (6) lefele csúsztatásával fejtse ki a szorítóerőt a munkadarabra („O” kép).
4. Többször nyomja le a lábpedát, míg a munkadarab rögzítése megfelelő nem lesz, lásd a lefele mutató nyílát („O” kép). Bizonyos munkadarabok esetén előfordulhat, hogy először lazán akarja befogni azokat, hogy állíthasson a helyzetükön a végső megszorítás előtt. A megszorítás előtt a munkadarab helyzetének ellenőrzéséhez jellemzően vízmérték használatára kerülhet sor.

⚠ **FIGYELEM:** A lábpedál alkalmazásakor ne lépje túl a 100 kg szorítóerőt, mivel a lábpedál mechanizmusa sérülést okozhat. Mindig pontosan, kontrolláltan kezelje a lábpedát.

Kioldás

1. Csúsztassa felfele a záró/kioldó kapcsolót (6) a középső nyílnek megfelelően („P” kép).
2. Ugyanakkora nyomást fejtse ki a lábpedálra (11), mint amikor a munkadarabot először befogta, és közben tartsassa meg a munkadarabot, míg egy kattanás nem hallható (lásd az alsó nyílát a „P” képen).
3. A kattanó hang után fejtse ki egy kissé nagyobb nyomást a lábpedálra, majd engedje fel. A befogórendszer ezzel kioldott.
4. Csúsztassa el a mozgó satupofát (2) a munkadarabtól, a felső nyílnek megfelelően („P” kép).

Megjegyzés:

- Amennyiben csak a pófák egyik oldalán történik a befogás („Q” kép), csökkentse a maximális befogási erőt, hogy elkerülje az egyenetlen szorítást. Másik lehetőségként használjon egy ugyanolyan anyagú és méretű másik munkadarabot a satupofa másik oldalán, hogy megakadályozza a befogó mechanizmus elferdülését az egyenetlen nyomoró miatt.
- Amennyiben szükséges, a munkadarab felületének sérülése megakadályozása érdekében helyezzen egy puhább anyagot, például fadarabot vagy több rétegre hajtott szövetet a munkadarab és a befogó betétek közé.
- Amennyiben a munkadarab éles szélékkel rendelkezik, a satupofa betéteket befogáskor meg kell óvni, vagy el kell távolítani.
- Amikor a SuperJaws satupadot beltérben használja olyan padlón, mely a satupad és a munkadarab együttes tömege miatt sérülhet, helyezzen fadarabot vagy egyéb anyagot a lábak és a padló közé a tömeg elosztásának és a felület megsértésének elkerülésére.
- A satupofa betétek függőleges és vízszintes mélyedésekkel rendelkeznek, melyek lehetővé teszik a négyszögletes szelvények és szöget bezáró felületekkel rendelkező munkadarabok biztonságos befogását az ábrának megfelelően („R” kép). Az „S” képen egy négyzet szelvényű idomacél biztonságos, ideális helyzetű, a saroknál kezdődő fűrészeléshez való befogása látható.
- Amikor a satupofa betétek elkopnak, pótbetétek rendelhetők a Triton kereskedőnél.
- A mozgó satupofa (2) teljesen leszerelhető és fordítva visszahelyezhető a bemutatott módon („T” kép), hogy lehetővé tegye 450-1000 mm méretű, sík munkadarabok befogását. Ne próbáljon meg befogni nagyméretű, egyenetlen munkadarabokat, melyek a mozgó satupofa meghajlását/ elvetemedését okozhatják befogáskor. A munkadarabnak vízszintesnek kell feküdnie a felső felületen a pófák között, az ábrának megfelelően („U” kép).
- A SuperJaws satupadot kiegyensúlyozatlanná tevő, nagyon hosszú vagy nagyméretű munkadarabok befogásakor ne felejtse el, hogy a jobb stabilitás érdekében a két első lábat csavarral vagy szögrel a padlóhoz lehet rögzíteni a rajtuk található furatok segítségével („V” kép).

Deszka fűrészelése

Deszka fűrészelésekor a satupofák elérése előtt hagyja abba a vágást („W” kép).

Vegye ki a munkadarabot, és fogja be ismét úgy, hogy a vágat megfelelő méretű része essen a satupofákra túra, és a fűrészt beilleszthető legyen a vágás folytatásához.

Befogás előtt helyezzen a vágatba a vágatnál valamivel vastagabb távtartót a satupofák közelébe, hogy a vágat nyitott maradjon („X” kép).

Hajlítás és formázás

A SuperJaws satupad teljes mértékben használható anyagok hajlítására és alakítására szolgáló satuként. Az álló satupofa felső felülete kellően erős kivitelű a kis- vagy közepes méretű kalapáccsal való használathoz („Y” és „Z” kép).

A pófák az 1 tonnás szorítóerő révén présként használhatók a munkadarab egyengetéséhez („AA” kép).

Megjegyzés: Amikor szükséges, távolítsa el a satupofa betéteket, hogy megelőzze sérüléseket. Ne fejtse ki túlzottan nagy erőt a kalapács használatakor az anyag ütésére, mivel a rögzített, előlű pófa az ilyen körülmények esetén csak könnyű használatra alkalmas.

FIGYELEM: Soha ne üsse a mozgó satupofát (2) kalapáccsal, mert a satupofa és a befogó mechanizmus vízszorításhatálatlanul megsérülhet.

Kültéri használat

A SuperJaws satupad ideális kültéri használathoz. A hátsó lábon található új, továbbfejlesztett talp csökkenti annak az esélyét, hogy a hátsó láb besüllyedjen a puha talajba, a nagyobb terhelhetőség pedig nagyobb munkadarabok befogását teszi lehetővé. Azonban továbbra is lehetséges, hogy szükség lesz lemezeket tenni a lábak alá, különösen, ha a SuperJaws satupadot a maximális terhelhetőségénél használja, vagy ha a talaj nagyon puha.

Ha a SuperJaws satupadot víz éri, meg kell szárítani a korrózió megakadályozására. Emellett ismételtlen kenje meg olajjal vagy zsírral, melyet az eső lemoshatott.

Kerékpárok

A SuperJaws satupad kerékpárok befogására is kiválóan alkalmas szereléshez és karbantartáshoz, és biztonságosan megtartja a kerékpárt a szükséges magasságban. Azonban a modern kerékpárok vázának befogása előtt körültekintően mérlegelni kell az eljárást. A karbon vázak igen sérülékenyek, ezért befogásuk nem javasolt. Az acél kerékpárvázak befoghatóak a satupadba, ha a befogást körültekintően, megfontoltan végzik. Bármely váz esetén a legideálisabb megoldás egy régi üléscső beillesztése a vázba, és a cső megfogása. Így elkerülhető a váz károsodása.

Megjegyzés: A befogást úgy végezze el, hogy a kerékpár tömege egyenletesen oszlik el a SuperJaws pófái között. A kerékpárok hátulja jelentősen nehezebb, mint az eleje.

További felhasználás

A SuperJaws satupad számos egyéb, a jelen útmutatóban nem ismertetett felhasználási területtel rendelkezik. Bármilyen felhasználás módja, javasolt az alábbiak szem előtt tartása:

- Minden használat előtt ellenőrizze, hogy a SuperJaws XXL satupad helyesen van-e összeállítva.
- Ne terhelje 250 kg-nál jobban a SuperJaws satupadot.
- Ügyeljen arra, hogy a munkadarab megfelelően legyen kiegyensúlyozva.
- Befogáskor ne fejtse ki túl nagy erőt a munkadarabra.
- Ne fejtse ki 1000kg-nál nagyobb befogóerőt; csak szükséges mértékű fogóerőt alkalmazzon.
- Ne használja ezt a terméket lépcsőként vagy építési emelvényként személyek számára.

Tartozékok

SJAXLEJ gépészeti satupofák

- A felszavarozható satupofák kivételesen erős hidegen alakítható öntöttvasból készültek, és speciális élelkek rendelkeznek a fogás szilárdságának növelésére érdekében, amikor csövet vagy kór keresztmetszetű tárgyakat fog be 50 mm átmérőjű. Beépített üllő résszel is rendelkeznek a fém szelvények kalapálásához vagy hajlításához („AB” kép).

SJAXLLG rönkfogó satupofák

- Rönkök és oszlopok befogására alkalmas satupofái a standard acél pófákra csavarozhatóak fel, és korrózióálló, cink bevonatú acélelemből készültek („AC” kép).

Megjegyzés: Szilárdan megfogja a legfeljebb 175 mm átmérőjű rönköket és oszlopokat láncfűrészrel való vágáshoz, fűrészhöz, csapoláshoz stb.

- Ügyeljen arra, hogy a SuperJaws satupad ne váljon instabillá a felszerelt tartozékok hatására. Szükség esetén rögzítse a satupad lábait a talajhoz az elülős talpakon levő furatok segítségével („V” kép).
- Összehajtás vagy szállítás előtt mindig szerelje le a tartozékokat a SuperJaws satupadról.

A Triton márkakereskedőnél érdeklődjön át a SuperJaws satupad egyéb kiegészítő tartozékairól.

Karbantartás

Tartalék satupofa betétekért forduljon a Triton forgalmazóhoz. Ezek cseréje könnyen elvégezhető alapvető szerszámok használatával.

A termék alapvető karbantartásával hosszú élettartam biztosítható. Figyelem:

- A használat típusától függően valószínűleg a termék meg lesz karcolva, és a festék számos helyen le lesz pattintva róla, ami idővel korrózióhoz vezet. Ellenőrizze a rozsdásodást, és ha szükséges, kezelje azt. Bizonyos szétszerelés szükséges az alapos ellenőrzéshez, mint például a mozgó satupofa aljának vizsgálatához. Mindig szárítsa meg a SuperJaws satupadot, különösen a terhelésnek kitett acél felületeket.
- Időnként kenés és zsírzás szükséges, azonban azt mértékletesen végezze el, és soha ne alkalmazzon annyi kenőanyagot, hogy az károsan befolyásolja a termék működését. Minden mechanizmust olyan finom aeroszolos kenőanyaggal kenjen meg, mely nem befolyásolja károsan a működést.

⚠ FIGYELEM: Amennyiben a SuperJaws satupad megsérül vagy korrodálódik, és nagyobb javítás, például hegesztés válik szükségessé, a továbbiakban nem vehetőek figyelembe a befogó erőre vagy a terhelhetőségre vonatkozó gyári adatok. Ilyen körülmények között a SuperJaws satupadot haladéktalanul ki kell cserélni, mivel az ilyen mértékű javítás a garancia elvesztésével jár.

Tárolás

Tárolja hűvös, száraz, gyermekek elől elzárt helyen.

A készülék hulladékba helyezése

- A már nem működőképes és javíthatatlan szerszámok ártalmatlanítása során MINDIG tartsa be a nemzeti előírásokat.
- Forduljon a helyi hulladékkezelési hatóságához, hogy tájékozódjon a szerszám ártalmatlanításának megfelelő módjáról.

Jótállás

A jótállás regisztrálásához látogassa meg webhelyünket a tritontools.com* címen, és adja meg adatait. Adatai bekerülnek a levelezési listánkba (kivéve, ha ezt másképpen adja meg), és tájékoztatjuk a későbbi kiadásokról. A megadott adatokat nem bocsátjuk harmadik fél rendelkezésére.

Vásárlási nyilvántartás

Vásárlás dátuma: ___/___/___

Típus: SJA100XL Őrizze meg a vásárlást igazoló nyugtát.

A Triton Precíziós Szerszámgépek garantálják vásárlóinak, hogy bármely alkatrész anyaghibából vagy gyártási hibából, a vásárlás időpontjától számított 3 éven belül bekövetkezett meghibásodása esetén, a Triton ingyenesen megjavítja - vagy alapos megfontolás esetén kicseréli – a hibás alkatrészt.

Ez a garancia nem vonatkozik ipari jellegű használatra, továbbá általános jellegű kopásra, illetve a termék nem rendeltetészerű használatából eredő meghibásodására.

*Regisztráljon az interneten 30 napon belül.

Feltételek és kikötések vonatkoznak.

Nincs hatással a törvényben meghatározott jogaira.

Překlad originálního návodu

Úvod

Děkujeme za zakoupení výrobku Triton. Tento návod obsahuje nezbytné informace pro bezpečné používání a správnou funkci tohoto výrobku. Tento výrobek nabízí mnoho jedinečných funkcí. Je možné, že jste již s podobným výrobkem pracovali; přesto si důkladně přečtěte tento návod, abyste rozuměli pokynům. Ujistěte se, že všichni, kdo s výrobkem pracují, tento návod četli a porozuměli mu.

Použitě symboly

Typový štítek na vašem nářadí může obsahovat symboly. Ty představují důležité informace o výrobku nebo pokyny k jeho použití.



Používejte chrániče sluchu
Používejte ochranné brýle
Používejte respirátory
Používejte ochrannou přilbu



Přečtěte si návod



Pozor!



NEPOUŽÍVEJTE jako schody nebo plošinu!

Technická data

Model č.	SJA100XL
Rozsah upnutí	0-1000 mm / 0-39"
Upínací síla	1000 kg / 2200 liber
Posun čelisti na jedno sešlápnutí	24 mm (přibližně 1")
Typ přenosu upínací síly	mechanický
Rámová trubka (externí)	26 mm
Nejvyšší možná nosnost	250 kg / 550 liber
Velikost čelisti	210 x 80 mm / 8-¼ x 3-¼"
Šířka rámu	302 mm / 11 7/8"
Rozměry ve složeném stavu	780 x 345 x 325 mm / 31-5/8 x 11 7/8 x 12-19/16"
Plocha v rozloženém stavu	1005 x 950 x 890 mm / 39-3/4 x 41 3/4 x 34-7/16"
Hmotnost	21,5 kg / 47 liber

Bezpečnostní opatření

⚠ **UPOZORNĚNÍ: Přečtete si všechna bezpečnostní varování a instrukce.** Neuposlechnutí následujících varování může způsobit úraz elektrickým proudem, požár a/nebo vážné poranění.

⚠ **UPOZORNĚNÍ: Toto nářadí nesmí být používáno osobami (včetně dětí) s tělesným nebo mentálním poškozením. Dále ho nesmí používat osoby s minimem zkušeností nebo znalostí, pokud na ně nedohlídá osoba zodpovědná za bezpečnost nebo jim nebyly předány instrukce k obsluze nářadí. Děti musí být seznámené s tím, že si s tímto nářadím nesmí hrát.**

Uchovávejte všechna varování a instrukce pro budoucí použití.

1) Bezpečnost pracovního místa

- Udržujte pracovní místo čisté a dobře osvětlené. Nepořádek nebo neosvětlené pracovní místo může vést k úrazům.
- Nepoužívejte nářadí v prostředí ohroženém explozí, kde se nacházejí hořlavé kapaliny, plyny nebo požar.
- Děti a jiné přihlížející osoby udržujte při použití nářadí daleko od pracovního místa. Při rozptýlení můžete ztratit kontrolu nad přístrojem.

2) Osobní bezpečnost

- Buďte pozorní, dávejte pozor na to, co děláte, a přistupujte ke práci s nářadím rozumně. Nepoužívejte žádné nářadí, pokud jste unavení nebo pod vlivem drog, alkoholu nebo léků. Moment nepozornosti při použití nářadí může vést k vážným poraněním.
- Noste osobní ochranné pomůcky a vždy ochranné brýle. Nošení osobních ochranných pomůcek jako je maska proti prachu, bezpečnostní obuv s protiskluzovou podrážkou, ochranná přilba nebo sluchátka, podle druhu použití nářadí, snižují riziko poranění.
- Zajistěte si bezpečný postoj a udržujte vždy rovnováhu. Tím můžete nářadí v neočekávaných situacích lépe kontrolovat.
- Noste vhodný oděv. Nenoste žádný volný oděv nebo šperky. Vlasy, oděv a rukavice udržujte daleko od pohybujících se dílů. Volný oděv, šperky nebo dlouhé vlasy mohou být zachyceny pohybujícími se díly.
- Lze-li namontovat odsávací či zachycující přípravky, přesvědčte se, že jsou připojeny a správně použity. Použití odsávání prachu může snížit ohrožení prachem.

VAROVÁNÍ: Vystavení se vibračním nářadím může způsobit ztrátu vnímání dotyku, necitlivost rukou, mraveníčtení a/nebo omezenou schopnost úchopu. Dlouhodobé vystavení vibracím může obtíže změnit v chronický stav. Pokud je třeba, omezte čas, kdy jste vibračním nástrojem a používejte anti-vibrační rukavice. Využijte hodnot uvedených v technických datech, abyste určili vhodnou délku práce a frekvenci práce s nářadím. Nařízení 2002/44/EC o vibracích na pracovním místě vám může poskytnout vhodné informace i pro domácí použití nářadí. Pokud se nebudete kvůli vibračním citit dobře, nářadí PŘESTAŇTE používat.

VAROVÁNÍ: Pokud hladina hluku přesáhne 85 dB (A), vždy noste chránič sluchu a omezte dobu práce s nářadím. Pokud se hladina hluku stane nepřijemnou, i s chráničem sluchu, ihned přestaňte nářadí používat. Zkontrolujte, zda máte chránič sluchu správně připevněné, aby mohly poskytovat potřebné snížení hladiny hluku, které nářadí vydává.

3) Svědomitě zacházení a používání nářadí

- Pečujte o nářadí svědomitě. Zkontrolujte, zda pohyblivé díly stroje bezvadně fungují a nevzpříčují se, zda díly nejsou zlomené nebo poškozené tak, že je omezena funkce nářadí. Poškozené díly nechte před opětovným použitím přístroje opravit. Mnoho úrazů má příčinu ve špatně udržovaném nářadí.
- Řezné nástroje udržujte ostré a čisté. Pečlivě ošetřované řezné nástroje s ostrými řeznými hranami se méně vzpříčují a snadněji se vedou.
- Používejte nářadí, příslušenství, nasazovací nástroje apod. podle těchto pokynů. Respektujte přitom pracovní podmínky a prováděnou činnost. Použití nářadí pro jiné než určené použití může vést k nebezpečným situacím.

4) Servis

- Nechte vaše nářadí opravit pouze certifikovaným odborným personálem a pouze s originálními náhradními díly. Tím bude zajištěno, že bezpečnost stroje zůstane zachována.

Popis dílů

- Krytka na pohyblivé čelisti
- Pohyblivá čelist
- Krytka na pevné čelisti
- Pevná čelist
- Přední odnosné madlo
- Zajišťovací/odjišťovací pojistka
- Zámek předních nohou
- Přední nohy

- Šlapka přední nohy
- Zámek nožního pedálu
- Nožní pedál
- Tělo
- Páčka zámku zadní nohy
- Zadní noha
- Zadní odnosná rukojeť
- Zámky pro skládování předních nohou
- Závítavá rukojeť

Doporučené použití

Svrák SuperJaws je přenosný stojanový svrák, který slouží k upnutí různých materiálů a nabízí mnoho způsobů využití.

Vybalení vašeho nářadí

- Nářadí opatrně vybalte a zkontrolujte. Seznamte se se všemi jeho vlastnostmi a funkcemi
- Ujistěte se, že v balení byly všechny díly a že jsou v pořádku. Pokud bude nějaký díl chybět nebo bude poškozen, nechte si tyto díly vyměnit předtím, než s nářadím začnete pracovat

Před použitím

Smontování

Svrák SuperJaws vyžaduje přípevněni zadní odnosné rukojeti před použitím. Nasadte odnosnou zadní rukojeť (15) na kovový výčnělek (obr. A) a připevněte ji pomocí šroubu a matice (obr. B)

Sestavení

Svrák SuperJaws je jednoduché složit i rozložit a trvá to pouze několik sekund, jak zjistíte po několika sestaveních. Je však třeba dodržovat správný postup, aby nedošlo k poškození nářadí. Proto si pečlivě přečtete níže uvedené pokyny, než se pusíte do sestavování nářadí.

- Umístěte svrák SuperJaws ve složeném stavu na zem nohama vzhůru, povolte páčku zámku zadní nohy (13) a vsuňte zadní nohu (14) ve směru, který je na obr. C
- Zadní nohu zvedněte vzhůru, jak je ukázáno na obr. D
- Nohu nasuňte do svráku (viz. obr. E) a zajištěte ji utáhnutím páčky zámku zadní nohy (13)
- Zvedněte nožní pedál (11), viz. obr. F, až zapadne do pozice
- Zvedněte obě přední nohy (8), viz. obr. G
- Zámek předních nohou (7) otočte do zajištěné pozice (obr. H)
- Postavte svrák SuperJaws na nohy a zkontrolujte, že nohy jsou stabilní a zajištěné
- Pokud používáte svrák SuperJaws pro upnutí materiálu do šířky 450 mm, můžete si na pohyblivou čelist (2) přimontovat závítavou rukojeť (17), která usnadní pohyb čelisti (obr. AD)
- Pokud upínáte materiál širší než 450 mm, závítavou rukojeť můžete odmontovat a přimontovat ji bok SuperJaws (obr. AE)

Svrák SuperJaws je nyní připraven k použití. Přední odnosné madlo (5) a zadní odnosná rukojeť (15) usnadňují přesun svráku, viz. obr. I

Složení

Složení svráku je opak procedury výše popsané.

- Odstraňte materiál, který máte ve svráku upnutý. Zkontrolujte, že zajišťovací/odjišťovací pojistka (6) je v „odjištěné“ pozici
- Svrák otočte nohama nahoru
- Zámek nožního pedálu (10) stlačte pro uvolnění nožního pedálu (11) směrem dolů, viz. obr. K
- Povolte západky předních nohou (7), obr. H, a obě přední nohy (8) sklopte dolů, viz. obr. J, dokud zámky pro skládání předních nohou (16) nezapadnou
- Povolte páčku zámku zadní nohy (13), abyste nohu mohli sklopit a nasunout do otvoru, viz. obr. L
- Utáhněte páčku zámku zadní nohy (13)

Svrák SuperJaws je nyní připraven pro transport nebo uskladnění. Zadní noha, umístěná v otvoru v čelisti, tvoří madlo a využijete ji pro vodorovné přenášení svráku, viz. obr. M. Zadní odnosnou rukojeť (15) využijete, pokud budete přenášet svrák svisle, jak je vyobrazeno na obr. N. Pokud budete svrák přenášet ve vodorovné pozici, můžete zadní odnosnou rukojeť (15) využít k zajištění pohyblivé čelisti (2), i když pokud budete svrák držet jako na obr. N, nemělo by dojít k pohybu pohyblivé čelisti. Svrák SuperJaws můžete skladovat vodorovně i svisle.

Pokyny pro použití

Svrák SuperJaws je neuvěřitelně variabilní a nabízí nespočet možností využití. Následující výčet přináší pouze několik příkladů, jak je možné svrák využít.

Upnutí

1. Vložte materiál ke krytce na pevné čelisti (3)
2. Přisrňte pohyblivou čelist (2) k materiálu, jak je ukázáno na obr. O. Pohyblivou čelist můžete přisrnutou rukou nebo pomocí nožního pedálu (11)
3. Zajišťovací/odjišťovací pojistku (6) stáhněte dolů do „zamčené“ pozice, viz. obr. O
4. Opakovaně sešlápněte nožní pedál (11), dokud nedosáhnete dostatečné síly upnutí, viz. obr. O. U některých materiálech budete požadovat nejdříve jemně upnutí, abyste si mohli pozici materiálu upravit, např. když chcete použít vodováhu

⚠ Varování: Při používání nožního pedálu nepřekračujte použití síly nad 100 kg, jinak byste mohli poškodit nožní mechanismus. Vždy kontrolujte, jakou silou na pedál stoupnete.

Uvolnění

1. Zajišťovací/odjišťovací pojistku (6) posuňte nahoru do „odjištěné“ pozice, viz. obr. P
2. Sešlápněte nožní pedál (11) podobnou silou, jakou jste materiál upínali, dokud neuslyšíte cvaknutí (viz. spodní šípka na obr. P). Ujistěte se, že materiál je podepřený, aby nespadl poté, co uvolníte čelist
3. Poté, co uslyšíte cvaknutí, zatlačte na nožní pedál ještě o trochu více, poté ho uvolněte. Upínací systém je nyní uvolněný
4. Odsrňte pohyblivou čelist (2) a odstraňte materiál, viz. obr. P

Poznámky:

- Pokud budete upínat materiál pouze na jedné straně svráku (viz. obr. Q), snižte upínací sílu, abyste předešli nerovnoměrnému upnutí. Nebo použijte jiný kus materiálu stejné velikosti pro upnutí na druhé straně, abyste předešli nerovnoměrnému zatížení mechanismu
- Pokud potřebujete předejit možnému poškození povrchu materiálu, vložte mezi čelisti měkký materiál, např. látku nebo dřevo
- Pokud má materiál ostré hrany, je třeba ochránit krytky před poškozením nebo krytky odstranit
- Pokud budete svrák SuperJaws používat uvnitř na podlaze, kterou může kombinace váhy svráku a materiálu poškodit, podložte nohy svráku dřevem nebo jiným materiálem, aby se váha rozložila a nedošlo k poškození podlahy
- Krytky mají vodorovné a svislé zářezy, abyste mohli upínat i čtvercové trubky nebo oblé předměty, jak je ukázáno na obr. R. Na obrázku S je vidět ideální uchycení hranaté trubky pro řezání
- Pokud se krytky opotřebují, nově si můžete objednat u vašeho prodejce Triton
- Pohyblivá čelist (2) je plně vysunutelná. Jak je vidět na obr. T, můžete ji nasadit opacně a upnout tak materiál velikosti 450 až 1000 mm. Neupínejte příliš velké a nerovné kusy, které by mohly čelist vyvrátit. Materiál by měl být mezi čelistmi umístěn vodorovně, jak je vidět na obr. U
- Pokud budete upínat velmi dlouhé nebo velké materiály, které by mohly svrák převrhnout, obě přední nohy mají v sobě otvory, kam je možné dát šrouby nebo čepy, kterými svrák přichytíte k podlaze, viz. obr. V

Řezání prkna

- Když budete řezat prkno, řez ukončete před čelistmi (obr. W)
- Materiál odstraňte a znovu upněte dostatečně daleko za čelistmi, abyste mohli pilou řez dokončit
- Před upnutím vložte do řezané mezery skrojek, který je trochu širší než řez, aby řez zůstal otevřený, viz. obr. X

Ohýbání a tvarování

Svrák SuperJaws může sloužit jako svrák pro ohýbání a tvarování materiálu. Horní strana pevné čelisti je dostatečně masivní, aby vydržela použití malého až středního kladiva, viz. obr. Y a Z

1 tunu upínací síly můžete využít k rovnání materiálu, viz. obr. AA

Poznámka: Je-li to třeba, odstraňte krytky z čelisti. Nepoužívejte přehnanou sílu, pokud používáte kladivo, protože čelist je určena pouze pro lehké práce s kladivem

Varování: Nikdy nepoužívejte kladivo na pohyblivou čelist (2) – mohli byste poškodit čelist i upínací mechanismus

Venkovní použití

Svrák SuperJaws je ideální pro venkovní použití. Vylepšený tvar zadní nohy minimalizuje možnost, že se noha zanorí do měkké země. Větší nosnost

umožňuje využití s většími materiály. Je však možné, že i přesto bude třeba umístit pod nohy desku, aby došlo k rozložení váhy, zvláště pokud využijete maximální nosnost svráku anebo je půda velmi měkká

Přesto, pokud svrák SuperJaws zmokne, je třeba ho vysušit, aby nedošlo ke zrezivění. Aplikujte olej nebo mazivo, pokud došlo ke smrti deštěm

Kola

Svrák SuperJaws je ideální pro upnutí kola během opravy a údržby. Svrák bezpečně drží kolo v požadované výšce. V případě moderního rámu je však třeba opatrnosti před samotným upnutím. Rámy z karbonových vláken se mohou velmi snadno poškodit a nesmí být do svráku upínány. Ocelové rámy mohou být upnuty, ale upínání je třeba provádět opatrně a pomalu. Ideální postup, pro jakýkoliv rám, je upnutí staré dolo do rámu a do svráku upnout toto sedlo. Tak předejete zničení rámu kola

Poznámka: Kolo upínejte tak, aby váha byla rozložena rovnoměrně. Kola obecně jsou těžší v zadní části než v přední.

Další použití

Existují další způsoby použití svráku SuperJaws, než ty, co jsou uvedeny v tomto manuálu. Jakkoliv svrák využíváte, je třeba dbát na následující:

- Vždy se ujistěte, že svrák SuperJaws XXL je správně sestaven
- Nezatěžujte svrák SuperJaws více než 250 kg
- Ujistěte se, že materiál je rovnoměrně upnut
- Nevytvíjejte příliš velkou upínací sílu při upínání
- Nepoužívejte upínací sílu nad 1000 kg
- Nepoužívejte tento výrobek jako schody nebo k vytvoření plošiny pro pracovníky

Volitelné příslušenství

Kovové čelisti SJAXLEJ

- Čelisti, které se připevňují pomocí šroubů, jsou vyrobeny z extrémně silné litiny a jsou speciálně navrženy tak, aby se zvýšilo sveržení při upínání trubek nebo obých věcí do průměru 50 mm. Součástí čelisti je i kovadlina pro zatloukání nebo ohýbání kovových dílů (obr. AB)

Čelisti na polena SJAXLLJ

- Jsou vhodné pro upnutí polen nebo kmenů. Tyto čelisti se připevňují na stávající čelisti pomocí šroubů. Jsou vyrobeny z oceli a pozinkované, aby byly odolné proti korozi (obr. AC)
- Poznámka: Polena nebo kmeny do průměru 175 mm jsou těmito čelistmi pevně upnuty a tak je možné používat řetězovou pilu, vrát apod.
- Zkontrolujte, že je svrák s přichyceným příslušenstvím stabilní. Pokud je to možné, přichytěte svrák k zemi, viz. obr. V
- Před skládáním a transportem svráku příslušenství vždy odstraňte

Kontaktujte svého prodejce triton pro příp. jiné příslušenství k SuperJaws.

Údržba

Kontaktujte svého prodejce Triton pro náhradní krytky čelisti. Snadno je vyměníte pomocí základního nářadí.

Základní údržba tohoto výrobku by měla zajistit je dlouholetou funkčnost. Berte v úvahu:

- V závislosti na způsobu použití je velmi pravděpodobné, že se na výrobku objeví škrábance a vrrpy, které způsobí odlopnutí laku, což může způsobit zrezivění. Pokud objevíte známky zreznutí, plochu ošetrte. Některé části je třeba rozmontovat – např. spodní část pohyblivé čelisti. Pokud svrák SuperJaws zmokne, vždy ho ošetřete dosucha, především na exponovaných kovových částech.
- Zvlhčovač nebo mazivo aplikujte jednou za čas, ale použijte ho vždy, když dojde ke zvlhnutí výrobku. Nikdy nepoužívejte mazivo, pokud to ovlivní způsob, jakým výrobek pracuje. Jakékoliv mechanismy by měly být promazány pouze lehkým sprejovým mazivem, které neovlivní způsob, jakým výrobek pracuje.

⚠ VAROVÁNÍ: Pokud dojde ke zreznutí nebo zničení svráku SuperJaws a je třeba ho opravit, např. svařením, nemůžete se spolehat na uvedená technická data jako je upínací síla a nosnost. Za těchto podmínek je třeba okamžitě nahradit svrák SuperJaws novým, protože tato úroveň opravy ruší záruku.

Skladování

Toto nářadí uchovávejte na bezpečném, suchém místě mimo dosah dětí

Likvidace

- Vždy dbejte místních zákonů, pokud potřebujete přístroj zlikvidovat, protože již netužuje a není možné ho opravit
- V případě dotazů kontaktujte příslušný úřad pro bližší informace o likvidaci nářadí

Záruka

Pro registraci záruky navštivte naše webové stránky tritontools.com* a zadejte informace o výrobku.

Vaše údaje budou uloženy (pokud tuto možnost nezakážete) a budou vám zasílány novinky.

Vaše údaje neposkytneme žádné třetí straně.

Záznam o nákupu

Datum pořízení: ___ / ___ / ___

Model: SJA100XL

Kupní doklad uschovejte jako potvrzení zakoupení výrobku

Pokud se během 3-letá ode dne nákupu objeví závada výrobku společnosti Triton Precision Power Tools, která byla způsobena vadou materiálu nebo vadným zpracováním, Triton opraví nebo vymění vadný díl zdarma.

Tato záruka se nevztahuje na výrobky, které budou používány pro komerční účely, a dále na poškození, které je způsobeno neodborným použitím nebo mechanickým poškozením výrobku.

* Registrovat se během 30 dní od nákupu.

Změna podmínek vyhrazena.

Těmito podmínkami nejsou dotčena vaše zákonná práva.

Preklad originálneho návodu

Úvod

Ďakujeme za zakúpenie výrobku Triton. tento manuál obsahuje informácie nutné k bezpečnému používaniu a správne fungovaniu tohto výrobku. Tento výrobok ponúka mnoho jedinečných funkcií. Je možné, že ste už s podobným výrobkom pracovali, napriek tomu si však prečítajte tento manuál, aby ste naplno pochopili všetky inštrukcie. Uistite sa, že každý, kto s výrobkom pracuje, si tento manuál prečítal a porozumel mu.

Použitie symboly

Typový štítok na vašom náradí môže obsahovať symboly. Tie predstavujú dôležité informácie o výrobku alebo pokyny na jeho použitie.



Používajte chrániče sluchu
Používajte ochranné okuliare
Používajte respirátory
Používajte ochranu hlavy



Používajte ochranné rukavice



Pozor!



NEPOUŽÍVAJTE ako schody alebo plošinu!

Technické informácie

Model č.	SJA100XL
Rozsah upnutia	0-1000 mm / 0-39"
Upínacia sila	1000 kg / 2200 libier
Posun čeľuste na jedno zošliapnutie	24 mm (približne 1")
Typ prenosu upínacej sily	mechanický
Rámová rúrka (externé)	26 mm
Najvyššia možná nosnosť	250 kg / 550 libier
Veľkosť čeľuste	210 x 80 mm / 8-¼ x 3-¼"
Šírka rámu	302 mm / 11 7/8"
Rozmery v zloženom stave	780 x 345 x 325 mm / 31-¾ x 11 7/8 x 12-13/16"
Plocha v rozloženom stave	1005 x 950 x 890 mm / 39-¾ x 41 ¾ x 34-7/16"
Hmotnosť	21,8 kg / 47 libier

Bezpečnostné opatrenia

⚠ **UPOZORNENIE:** Prečítajte si všetky bezpečnostné varovania a inštrukcie. Neuposlúchnutie nasledujúcich varovaní môže spôsobiť úraz elektrickým prúdom, požiar a/alebo vážne poranenia!

⚠ **UPOZORNENIE:** Toto náradie nesmie byť používané osobami (vrátane detí) s telesným alebo mentálnym postihnutím. Ďalej ho nesmú používať osoby, ktoré majú nedostatok skúseností a znalostí, pokiaľ na ne nedobíhala osoba zodpovedná za bezpečnosť alebo pokiaľ ani neboli odovzdané inštrukcie na obsluhovanie náradia. Deti musia byť obozrnané s faktom, že sa s týmto náradím nesmú hrať.

Ušachovajte všetky varovania a inštrukcie pre budúce používanie.

1) Bezpečnosť pracovného miesta

- Udržujte pracovné miesto čisté a dobre osvetlené. Neporiadok alebo neosvetlené pracovné miesto môže viesť k úrazom.
- Nepoužívajte náradie v prostredí kde hrozí výbuch, kde sa nachádzajú horľavé kvapaliny, plyny alebo prach.
- Deti a iné príhľadajúce osoby udržujte pri používaní náradia ďaleko od pracovného miesta. Pri rozptýlení môžete stratiť kontrolu nad prístrojom.

2) Osobná bezpečnosť

- Buďte pozorní, dávajte pozor na to, čo robíte a prístupujte k práci s náradím rozumne. Pokiaľ ste unavení, pod vplyvom drog, alkoholu alebo liekov, náradie nepoužívajte. Moment nepozornosti pri použití náradia môže viesť k vážnym poraneniam.
- Noste osobné ochranné pomôcky a vždy ochranné okuliare. Nosenie osobných ochranných pomôcok ako je maska proti prachu, bezpečnostná obuv s protišmykovou podrážkou, ochranná prilba alebo slúchadlá podľa druhu použitého náradia znižuje riziko poranenia.
- Zaistite si bezpečný postoj a vždy udržiujte rovnováhu. Tým môžete náradie v neočakávaných situáciách lepšie kontrolovať.
- Noste vhodný odev. Nenoste žiadny voľný odev alebo šperky. Vlasť, odev a rukavice udržujte ďaleko od pohybujúcich sa dielov. Voľný odev, šperky alebo dlhé vlasy môžu byť zachytené pohybujúcimi sa dielmi.
- Ak je možné namontovať odsávacie či zachytávacie zariadenia, presvedčte sa, že sú pripojené a správne používané. Použitie odsávania prachu môže znížiť ohrozenia spôsobené prachom.

VAROVANIE: Vystavenie sa vibráciám elektronáradia môže spôsobiť stratu vnímania dotyku, necitlivosť rúk, mrazenie a/alebo obmedzenú schopnosť úchopu. Dlhodobé vystavenie sa vibráciám môže tieto problémy zmeniť na chronický stav. Ak je treba, obmedzte čas, keď ste vibráciám vystavení a používajte anti-vibračné rukavice. Využitie hodiny uvedené v technických informáciách, aby ste určili vhodnú dobu práce a frekvenciu práce s elektronáradím. Nariadenie 2002/44/EC o vibráciách na pracovnom mieste vám môže poskytnúť vhodné informácie aj pre domáce použitie elektronáradia. Ak sa nebudete kvôli vibráciám cítiť dobre, náradie PRESTANTE používať.

VAROVANIE: Ak hladina hluku presiahne 85 dB(A), vždy noste chrániče sluchu a obmedzte dobu práce s elektronáradím. Pokiaľ sa hladina hluku stane neprijemnou aj s chráničmi sluchu, ihneď prestaňte náradie používať. Skontrolujte, či máte chrániče sluchu správne pripnuté, aby mohli poskytovať potrebné zníženie hladiny hluku, ktoré elektronáradie vydáva.

3) Svedomitie zaobchádzanie a používanie náradia

- Svedomite sa o náradie staršie. Skontrolujte, či pohyblivé diely stroja fungujú bezchybne a nie sú vzpriecené, či diely nie sú zlomené alebo poškodené tak, že je obmedzená funkcia náradia. Poškodené diely nechajte pred opätovným použitím prístroja opraviť. Mnoho úrazov je zapríčinených zlou údržbou náradia.
- Rezné nástroje udržiavajte ostré a čisté. Riziko vzpriecenia správne ošetrovaných rezných nástrojov s ostrými reznými hranami je menšie, a takto ošetrované nástroje sa ľahšie vedú.
- Používajte náradie, príslušenstvo, nasadzovacie nástroje a pod. podľa týchto pokynov. Rešpektujte pritom pracovné podmienky a vykonávanú činnosť. Používanie náradia na iné než určené použitie môže viesť k nebezpečným situáciám.

4) Servis

- Svoje náradie nechávajte opraviť výhradne certifikovaným odborným personálom za použitia výhradne originálnych náhradných dielov. Tým bude zaistené, že bezpečnosť stroja zostane zachovaná

Popis dielov

- Krytka na pohyblivej čeusti
- Pohyblivá čeusť
- Krytka na pevnej čeusti
- Pevná čeusť
- Predné odnosné madlo
- Zaistovacia/odisťovacia poistka
- Zámok predných nôh
- Predné nohy
- Štáпка predné nohy
- Zámok nožného pedála
- Nožný pedál
- Telo
- Páčka zámku zadnej nohy
- Zadná noha
- Zadná odnosná rukoväť
- Zámky pre skladovanie predných nôh
- Závitová rukoväť

Odporúčané použitie

Zverák SuperJaws je prenosný stojanový zverák, ktorý slúži na upnutie rôznych materiálov a ponúka mnoho spôsobov využitia.

Vybalenie vášho náradia

- Náradie opatrne vybalte a skontrolujte. Oboznámte sa so všetkými jeho vlastnosťami a funkciami
- Uistite sa, že v balení boli všetky diely a že sú v poriadku. Pokiaľ by niektorý diel chýbal alebo bol poškodený, nechať si tento diel vymeniť pred tým, než s náradím začnete pracovať

Pred použitím

Zmontovanie

Zverák SuperJaws vyžaduje pripavenie zadnej odnosnej rukoväte pred použitím. Nasadte odnosnú zadnú rukoväť (15) na kovový výčnelok (obr. A) a pripnite ju pomocou skrutky a matice (obr. B)

Zostavenie

Zverák SuperJaws je jednoduché zložiť si rozložiť a trvá to len niekoľko sekúnd, ako zistíte po niekoľkých zostavení. Je však potrebné dodržiavať správny postup, aby nedošlo k poškodeniu náradia. Preto si starostlivo prečítajte nižšie uvedené pokyny, ako sa pustíte do zostavovania náradia.

- Umiestnite zverák SuperJaws v zloženom stave na zem nohami nahor, povoľte páčku zámku zadnej nohy (14) a vysuňte zadnú nohu (5) vo smeru, ktorý je na obr. C
- Zadnú nohu zdvihnite nahor, ako je ukázané na obr. D
- Nohu nasuňte do zveráka (viď. obr. E) a zaistite ju utiahnutím páčky zámku zadnej nohy (13)
- Zdvihnite nožný pedál (11), viď. obr. F, až zapadne do pozície
- Zdvihnite obe predné nohy (8), viď. obr. G
- Zámok predných nôh (7) otočte do zaistenej pozície (obr. H)
- Postavte zverák SuperJaws na nohy a skontrolujte, že nohy sú stabilné a zaistené
- Ak používate zverák SuperJaws pre upnutie materiálu do šíry 450 mm, môžete si na pohyblivú čeusť (2) prímontovať závitovú rukoväť (17), ktorá uľahčí pohyb čeuste (obr. AD)
- Ak upínate materiál širší než 450 mm, závitovú rukoväť môžete odmontovať a prímontovať ju bok SuperJaws (obr. AE)

Svērák SuperJaws je teraz pripravený na použitie. Predné odnosné madlo (5) a zadná odnosná rukoväť (15) uľahčujú presun zveráku, viď. obr. I

Zloženie

Zloženie zveráku je opak procedúry vyššie popísané.

- Odstráňte materiál, ktorý máte vo zveráku upnutý. Skontrolujte, že zaistovacia/odisťovacia poistka (6) je v "odistenej" pozícii
- Zverák otočte nohami nahor
- Zámok nožného pedála (10) stlačte pre uvoľnenie nožného pedálu (11) smerom dole, viď. obr. K
- Povoľte západky predných nôh (7), obr. H, a obe predné nohy (8) sklopte dole, viď. obr. J, kým zámky pre skladovanie predných nôh (16) nezapadnú
- Povoľte páčku zámku zadnej nohy (13), aby ste nohu mohli sklopíť a nasunúť do otvoru, viď. obr. L
- Utiahnite páčku zámku zadnej nohy (13)

SK

Zverák SuperJaws je teraz pripravený pre transport alebo uskladnenie. Zadná noha, umiestnená v otvore v čelusti, tvorí madlo a využijete ju pre vodorovné prenášanie zveráku, vid. obr. M. Zadnú odnosnú rukoväť (15) využijete, ak budete prenášať zverák zvislo, ako je vyobrazené na obr. N. Ak budete zverák prenášať vo vodorovnej polohe, môžete zadnú odnosnú rukoväť (15) využiť na zabezpečenie pohyblivej čelusti (2), aj keď ak budete zverák držať ako na obr. N, nemalo by dôjsť k pohybu pohyblivej čelusti. Zverák SuperJaws môžete skladovať vodorovne aj zvisle.

Pokyny pre použitie

Zverák SuperJaws je neuniversálne variabilný a ponúka nespočetné množstvo možností využitia. Nasledujúci zoznam prináša len niekoľko príkladov, ako je možné zverák využiť.

Upnutie

1. Vložte materiál ku krytke na pevnej čelusti (3)
2. Prisuňte pohyblivú čelusť (2) k materiálu, ako je ukázané na obr. O. Pohyblivú čelusť môžete prisuňť rukou alebo pomocou nožného pedála (11)
3. Zaisťovaciou/odisťovaciou poistku (6) stiahnite dolu do "zamknutú" pozície, vid. obr. O
4. Opakovane zošliapnite nožný pedál (11), pokiaľ nedosiahnete dostatočnú silu upnutia, vid. obr. O. Pri niektorých materiáloch budete požadovať najskôr jemné upnutie, aby ste si mohli pozíciu materiálu upraviť, napr. keď chcete použiť vodovähu

⚠ Varovanie: Pri používaní nožného pedála neprekračujte použité sily nad 100 kg, inak by ste mohli poškodiť nožný mechanizmus. Vždy kontrolujte, akou silou sa na pedál postavíte.

Uvoľnenie

1. Zaisťovaciou/odisťovaciou poistku (6) posuňte hore do "odistenej" pozície, vid. obr. P
2. Stlačte nožný pedál (11) podobnou silou, akú ste materiál upínali, pokiaľ nebudete počuť cvaknutie (vid. spodná šípka na obr. P). Uistite sa, že materiál je podopretý, aby nespadol potom, čo uvoľníte čelusť
3. Potom, čo počujete cvaknutie, zatlačte na nožný pedál ešte o trochu viac, potom ho uvoľnite. Upínací systém je teraz uvoľnený
4. Odsuňte pohyblivú čelusť (2) a odstráňte materiál, vid. obr. P

Poznámky:

- Ak budete upínať materiál iba na jednej strane zveráka (vid. obr. Q), znížte upínaciu silu, aby ste predišli nerovnomernému upnutiu. Alebo použite iný kus materiálu rovnakej veľkosti pre upnutie na druhej strane, aby ste predišli nerovnomernému zaťaženiu mechanizmu
- Ak potrebujete predísť možnému poškodeniu povrchu materiálu, vložte medzi čeluste mäkký materiál, napr. látku alebo drevo
- Ak má materiál ostré hrany, je potrebné ochrániť krytky pred poškodením alebo krytky odstrániť
- Ak budete zverák SuperJaws používať vnútri na podlahe, ktorú môže kombinácia váhy zveráka a materiálu poškodiť, podložte nohy zveráku drevom alebo iným materiálom, aby sa váha rozložila a nedošlo k poškodeniu podlahy
- Krytky majú vodorovné a zvislé zárezy, aby ste mohli upínať aj štvorcové trubky alebo oblé predmety, ako je ukázané na obr. R. Na obrázku S je vidieť ideálne uchytenie hranatých trubky pre rezanie
- Ak sa krytky opotrebojú, nové si môžete objednať u vášho predajcu Triton
- Pohyblivá čelusť (2) je plne vysunutelná. Ako je vidieť na obr. T, môžete ju nasadiť opačne a upnúť tak materiál veľkosti 450 až 1000 mm. Neupínajte príliš veľké a nerovné kusy, ktoré by mohli čelusť vyvrátiť. Materiál by mal byť medzi čelustami umiestnený vodorovne, ako je vidieť na obr. U
- Ak budete upínať veľmi dlhé alebo veľké materiály, ktoré by mohli zverák prevrhnúť, obe predné nohy majú v sebe otvory, kam je možné dať skrútky alebo čapy, ktorými zverák prichytíte k podlahe, vid. obr. V

Rezanie dosky

- Keď budete rezať dosku, rez ukončíte pred čelustami (obr. W)
- Materiál odstráňte a znova upnite dostatočne ďaleko za čelustami, aby ste mohli pílu rezať dokončiť
- Pred upnutím vložte do rezaného medzery klin, ktorý je trochu širší ako rez, aby rez zostal otvorený, vid. obr. X

Ohybanie a tvarovanie

Zverák SuperJaws môže slúžiť ako zverák pre ohybanie a tvarovanie materiálu. Horná strana pevnej čeluste je dostatočne masívna, aby vydržala použitia malého až stredného kladivá, vid. obr. Y a Z.

1 tonu upínacej sily môžete využiť na rovnanie materiálu, vid. obr. AA.

Poznámka: Ak je to potrebné, odstráňte krytky z čelusti. Nepoužívajte prehnajúcu silu, ak používate kladivo, pretože čelusť je určená len pre ľahšie

práce s kladivom

Varovanie: Nikdy nepoužívajte kladivo na pohyblivú čelusť (2) - mohli by ste poškodiť čelusť aj upínací mechanizmus

Použitie vonku

Zverák SuperJaws je ideálny pre vonkajšie použitie. Vylepšený tvar zadnej nohy minimalizuje možnosť, že sa noha zanorí do mäkkej zeme. Väčšia nosnosť umožňuje využitie s väčšími materiálmi. Je však možné, že aj napriek tomu bude treba umiestniť pod nohy dosku, aby došlo k rozloženiu váhy, najmä ak využívate maximálnu nosnosť zveráku a alebo je pôda veľmi mäkká

Napriek tomu, ak zverák SuperJaws zmokne, treba ho vysušiť, aby nedošlo ku zhrdzaveniu. Aplikujte olej alebo masivo, ak došlo ku zmytie dažďom

Bicykle

Zverák SuperJaws je ideálny pre upnutie bicykla počas opravy a údržby. Zverák bezpečne drží bicykel v požadovanej výške. V prípade moderného rámu je však potrebná opatnosť pred samotným upnutím. Rámy z karbónových vlákien sa môžu veľmi ľahko poškodiť a nesmie byť do zveráka upínané. Ocelové rámy môžu byť upnuté, ale upínanie je potrebné vykonávať opatrne a pomaly. Ideálny postup, pre akýkoľvek rám, je upevniť staré sedlo do rámu a do zveráka upnúť toto sedlo. Tak predídete zničeniu rámu bicykla

Poznámka: Bicykel upínajte tak, aby váha bola rozložená rovnomerne. Kolesá všeobecne sú ťažšie v zadnej časti než v prednej.

Ďalšie použitie

Existujú ďalšie spôsoby použitia zveráka SuperJaws, než tie, čo sú uvedené v tomto manuáli. Akokoľvek zverák využívate, je treba dbať na nasledovné:

- Vždy sa uistite, že zverák SuperJaws XXL je správne zmontovaný
- Nezafatážte zverák SuperJaws viac než 250 kg
- Uistite sa, že materiál je rovnomerne upnutý
- Pri upínaní nevyvíjajte príliš veľkú upínaciu silu
- Nevyvíjajte upínaciu silu nad 1000 kg
- Nepoužívajte tento výrobok ako schody alebo k vytvoreniu plošiny pre pracovníkov.

Voliteľné príslušenstvo

Kovové čeluste SJAXLEJ

- Čeluste, ktoré sa pripevňujú pomocou skrútek, sú vyrobené z extrémne silnej litiny a sú špeciálne navrhnuté tak, aby sa zvýšilo zovretie pri upínaní rúrok alebo obých vecí do priemeru 50 mm. Súčasťou čeluste je aj nákovka pre zatĺkanie alebo ohybanie kovových dielov (obr. AB)

Čeluste na polená SJAXLLJ

- Sú vhodné pre upnutie polien alebo kmeňov. Tieto čeluste sa pripevňujú na existujúce čeluste pomocou skrútek. Sú vyrobené z ocele a pozinkovanej, aby boli odolné proti korózii (obr. AC)

Poznámka: Polená alebo kmeň do priemeru 175 mm sú týmito čelustami pevne upnuté a tak je možné používať refazovú pílu, vrtáč pod.

- Skontrolujte, že je zverák s prichyteným príslušenstvom stabilný. Ak je to možné, prichyťte zverák k zemi, vid. obr. V
- Pred skladaním a transportom zveráku príslušenstvo vždy odstráňte

Kontaktujte svojho predajcu Triton pre príp. iné príslušenstvo k SuperJaws.

Údržba

Kontaktujte svojho predajcu Triton pre náhradné krytky čelusti. Ľahko ich vymeníte pomocou základného náradia.

Základná údržba tohto výrobku by mala zaisťiť je dlhoročnú funkčnosť, berte do úvahy:

- V závislosti od spôsobu použitia je veľmi pravdepodobné, že sa na výrobku objaví škvrabene a zárezy, ktoré spôsobia odlúpnutie laku, čo môže spôsobiť zhrdzavenie. Ak objavíte známky zhrdzavenia, plochu ošetrte. Niektoré časti je treba rozmontovať – napr. spodnú časť pohyblivej čeluste. Ak zverák SuperJaws zmokne, vždy ho utrite dosucha, predovšetkým na exponovaných kovových častiach,
- Zvlhčovač alebo masivo aplikujte raz za čas, ale použite ho vždy, keď dôjde k zvlhnutiu výrobku. Nikdy nepoužívajte masivo, ak to ovplyvní spôsob, akým výrobok pracuje. Akokoľvek mechanizmy by mali byť premazané iba

lahkým sprejovým mazivom, ktoré neovplyvní spôsob, akým výrobok pracuje

⚠ VAROVANIE: Ak dôjde k zhrdzaveniu alebo zničeniu zveráka SuperJaws a je ho treba opraviť, napr. zvarením, nemôžete sa spoliehať na uvedené technické informácie ako je upínacia sila a nosnosť. Za týchto podmienok je treba okamžite nahradiť zverák SuperJaws novým, pretože táto úroveň opravy ruší záruku.

Skladovanie

Toto náradie skladujte na zabezpečenom suchom mieste mimo dosah detí

Likvidácia

- Vždy dbajte miestnych zákonov, ak potrebujete prístroj zlikvidovať, pretože už nefunguje a nie je možné ho opraviť
- V prípade otázok kontaktujte príslušný úrad pre bližšie informácie o likvidácii náradie

Záruka

Na registráciu záruky navštívte naše webové stránky tritontools.com* a zadajte informácie o výrobku. Vaše údaje budú uložené (pokiaľ túto možnosť nezakážete) a budú vám zasielané novinky. Vaše údaje nebudú poskytnuté žiadnej tretej strane.

Záznam o nákupe

Dátum obstarania: ___ / ___ / ___

Model: SJA100XL

Doklad o kúpe uschovajte ako potvrdenie o zakúpení výrobku.

Pokiaľ sa během 3-ročnej doby od nákupu objaví porucha výrobku spoločnosti Triton Precision Power Tools, ktorá bola spôsobená chybou materiálu alebo chybným spracovaním, Triton opraví alebo vymení chybný diel zdarma.

Tato záruka sa nevzťahuje na výrobky, ktoré budú používané na komerčné účely, a ďalej na poškodenie, ktoré je spôsobené neodborným použitím alebo mechanickým poškodením výrobku.

* Registrujte sa během 30 dní od nákupu. Zmena podmienok vyhradená. Týmito podmienkami nie sú dotknuté vaše zákonné práva.
es

Orijinal talimatların çevirisi

Tanıtım

Bu TRITON el aletini satın aldığınız için teşekkür ederiz. Bu el kitabında bu ürünü güvenli ve yararlı şekilde kullanmak için gereken bilgiler bulunmaktadır. Bu ürünün kendine özgü özellikleri vardır ve benzer ürünleri yakından tanıyor olsanız bile talimatları tamamen anlayabilmeniz için bu el kitabını dikkatle okumanız gerekir. Bu el aletini kullanan herkesin bu el kitabını okuyup iyice öğrenmesini sağlayınız.

Sembollerin açıklaması

El aletinizdeki künnyede semboller bulunabilir. Bunlarda ürün hakkındaki önemli bilgileri veya kullanımı ile ilgili talimatları temsil eder.



Kulak koruyucu kullanın
Göz koruyucu kullanın
Solunum koruyucu kullanın
Kafa koruyucu kullanın



Talimat el kitabını okuyun



Dikkat!



Basamak veya platform olarak KULLANMAYINI!

Teknik Özellikler

Model no:	SJA100XL
Mengeneleme aralığı	0-1000mm / 0-39"
Mengeneleme kuvveti	1000kg / 2200lbs
Darbe başına mengene hareketi	24 mm (1" yaklaşık)
Mengene iletim tipi	Mekanik
Şase borusu (dış)	26 mm
Maksimum Yük	250 kg (550 lb)
Çene boyutu	210 x 80 mm / 8-1/4 x 3-1/8"
Şase/Gövde genişliği	302 mm / 11 7/8"
Katlanmış boyut	780 x 345 x 325 mm / 30 3/4" x 13 3/4" x 12 5/8"
Ayakta durma alanı	1005 x 950 x 890 mm / 39 3/16 x 37 7/16 x 35 1/4"
Ağırlık:	21,5 kg / 47 lbs

Genel Güvenlik

⚠️ **UYARI** Tüm güvenlik uyarılarını ve tüm talimatları okuyun. Uyarılara ve talimatlara uyulmaması elektrik çarpmasına, yangına ve/veya ağır yaralanmaya yol açabilir.

⚠️ **UYARI:** Fiziksel veya akılsal yetenek eksikliği bulunan (çocuklar dâhil) veya yeterli deneyimi ve bilgisi olmayan kişiler, kendilerinin güvenliğinden sorumlu bir kişi tarafından aletin kullanımı için gözetim ve bilgi sağlanmadığı sürece bu aleti kullanmamalıdır. Çocukların bu alet ile oynamasına dikkat edilmelidir.

Tüm uyarıları ve talimatları ilerde kullanabilmek için saklayınız.

1) Çalışma alanının güvenliği

- Çalışma alanını temiz ve iyice aydınlatılmış halde tutun.** Dağınık veya karanlık yerler kazaları davet eder.
- El aletlerini yanıcı sıvılar, gazlar veya toz içeren ortamlar gibi patlayıcı atmosferlerde çalıştırmayın.**
- El aletlerini çalıştıran çocukları ve izleyicileri uzaktan tutun** Dikkati dağıtan şeyler kontrolü kaybetmenize neden olabilir.

2) Kişisel Güvenlik

- Bir aleti çalıştıran tetikte olun, yaptığınız şeye dikkat edin ve sağduyunuza kullanın.** Yorgun veya ilaçlı, alkolün veya bir tedavinin etkisinde olduğunuz zaman el aleti kullanmayın. El aleti kullanırken bir anlık dikkatsizlik ağır yaralanmaya yol açabilir.
- Kişisel koruyucu donanım kullanın.** Her zaman göz koruyucu kullanın. Gereken koşullar için kullanılan toz maskesi, kaymaz güvenlik pabuçu, baret veya işitme koruyucu gibi koruyucu donanım kişisel yaralanmaları azaltır.
- Çok fazla ıleriye uzanmayın.** Desteğinizi ve dengeyi daima uygun şekilde koruyun. Bu, beklenmeyen durumlarda aletin daha iyi kontrol edilmesini sağlar.
- Uygun giyinin.** Gevşek giysiler veya takı kullanmayın. Saçınızı, giysinizi ve eldivenlerinizi hareketli parçalardan uzak tutun. Hareketli parçalar, gevşek giysiler, takılar veya zaman saçı yakalayabilir.
- Toz uzaklaştırma ve toplama olanaklarına bakılmadan yapmak için cihazlar verilmiş ise bunları bağlayıp gereken şekilde kullanmaya dikkat edin.** Toz toplama olanaklarının kullanılması toz ile ilişkili tehlikeleri azaltabilir.

UYARI: Kullanıcının el aletinin titreşimine maruz kalması doküman duyusunun kaybolmasına, uyusmaya, karnçalanmaya ve tutma yeteneğinin azalmasına yol açabilir. Uzun süre maruz kalınması kronik bir duruma yol açabilir. Gerektirse, titreşime maruz kalma süresini sınırlandırın. Spesifikasyonda titreşim ile ilgili olarak verilmiş değerleri kullanarak el aletini çalışma süresini ve sıklığını hesaplayın. İş yerinde titreşimle ilgili 2002/44/EC direktifi el aletlerin ev içi kullanımı için bile faydalı bilgiler sağlayabilir. Titreşim nedeniyle rahatsızlık hisseter hissetmez, aleti kullanmayın hemen BIRAKIN.

UYARI: Ses düzeyinin 85dB(A) değerini geçtiği yerlerde daima kulak koruyucu kullanın ve gerekirse maruz kalma süresini sınırlandırın. Kulak koruması kullanıldığı zaman bile ses düzeyleri rahatsız edici ise el aletini kullanmayı hemen bırakın ve kulak korumasını doğru takılıp takılmadığını ve el aletinin ürettiği ses düzeyi için doğru miktarda ses zayıflatması sağlayıp sağlamadığını kontrol edin.

3) Elektrikli alet kullanımı ve bakımı

- Aletlerin bakımını yapın. Hareketli kısımlarda hıza kaçıklığı veya sıkışma, parçalarda kırılma ve el aletinin çalışmasını etkileyebilecek başka bir durum olup olmadığını kontrol edin. El aleti hasar görmüş ise kullanılmadan önce tamir ettirin.** Kazaların birçoğuna iyi bakım yapılmayan el aletleri neden olmaktadır.
- Kesici aletleri keskin ve temiz bulundurun.** Kesici kenarları keskin olan iyi bakımı gören kesici aletlerin sıklığına alışıldığı daha azdır ve daha kolay kontrol edilir.
- El aletinin aksesuarlarını ve alet uçlarını vb., çalışma koşullarını ve yapılacak işi dikkate alarak bu talimatlara göre kullanın.** El aletinin amaçlanan işlemler dışındaki işler için kullanılması tehlikeli durumlara yol açabilir.

4) Servis

- El aletinizi yalnızca tamamen aynı yedek parçalar kullanılarak ehliyetli bir teknisyen tarafından servis yapılmasını sağlayın.** Bu, el aletinin güvenliğinin sürdürülmesini sağlar.

Ürün Tanıtımı

- Hareketli Çene Padi
- Hareketli Çene
- Sabit Çene Padi
- Sabit Çene
- Ön Taşıma Kolu
- Kilitleme/Açma Anahtarı
- Ön Bacak Kilitleri

- Ön Bacak
- Ön Ayaklar
- Ayak Pedal Kilitli
- Ayak Pedali
- Ana Gövde
- Arka Bacak Kilit Kolu
- Arka Bacak
- Arka Taşıma Kolu
- Ön Bacak Muhafaza Kilitleri
- Dişli Tutamak

Kullanım Amacı

SuperJaws, çok çeşitli farklı uygulamalar için çeşitli iş parçalarını mengineleyen taşınabilir bir iş parçası tutucudur.

EI Aletinizin Kutudan Çıkartılması

- El aletinizi dikkatli bir şekilde kutudan çıkartın ve inceleyin. Tüm özelliklerini ve işlevlerini tamamen öğrenin
- El aletinin tüm parçalarının mevcut ve iyi konumda olduğundan emin olun. Herhangi bir parçası eksik veya hasar görmüşse, bu el aletini kullanmadan önce bu tür parçaların değiştirilmesini isteyin.

Kullanım Öncesi

Montaj

SuperJaws'ı kullanmadan önce arka tutamağını takmanız gerekir. Arka Taşıma Kolu (15) kaynaklı braketle takın (Resim A) ve sağlanan cıvata ve kilitleme topuzuyla kolu yerine sabitleyin (Resim B)

Kurulum

SuperJaws kurulumu basittir ve biraz alıştıma yaptığınızda uzmanlaşmanın yalnızca saniyeler aldığını göreceksiniz. Ancak hasarı önlemek için doğru prosedürün izlenmesi önemlidir. Bu aletin kurulumunu yaparken bu talimatların okunup ve uygulanması.

- SuperJaws'ın baş aşağı konumlandırın, Arka Bacak Kilit Kolu (13) gevşetin ve Arka Bacağı (14) muhafaza edilen konumundan (Resim C'de) gösterilen yöne doğru kaydırın
- Arka bacağı dikkatlice gösterilen yönde tam olarak döndürün (Resim D)
- Arka bacağı konumuna (Resim E'de) gösterildiği gibi kaydırın ve Arka Bacak Kilit Kolu (13) yeniden sıkın
- Ayak Pedalını (11) gösterilen yönde döndürün (Resim F). Doğru konuma klik sesiyile oturacaktır
- İki Ön Bacağı (8) (Resim G'de) gösterildiği gibi döndürün
- Ön Bacak Kilitlerini (7) "kilitli" konuma getirin (Resim H)
- SuperJaws'ın düz duracak şekilde çevirip sabit ve güvenli olduğunu kontrol edin.
- SuperJaws'ın genişliği 450 mm'ye kadar olan bir yükü menginelemek için kullanıyorsanız Çenenin hareketine destek olmak için Dişli Tutamak'ı (17) Hareketli Çeneye (2) ekleyebilirsiniz (Resim AD)
- SuperJaws'ın 450 mm üzerinde bir yükü menginelemek için kullanıyorsanız, Dişli Tutamak sökülebilir ve SuperJaws'ın yanında yer alan muftaya yuvasında saklanabilir (Resim AE)

SuperJaws is artık kullanıma hazır. Ön Taşıma Kolu (5) ve Arka Taşıma Kolu (16) aletinin (Resim I'da) gösterildiği gibi aletin kolayca taşınmasına imkan verir

Katlama

SuperJaws'ın katlanması kurulum prosedürünün tersinden takip eder.

- İş parçasını çenelerden çıkartın ve Kilitleme/Açma Anahtarının açma konumuna ayarlandığından emin olun
- SuperJaws'ın baş aşağı çevirin
- Ayak Pedali Kilitlide (10) bastırın böylece Ayak Pedali (11) aşağı indirilebilir, bkz.)Resim K).
- Ön Bacak Kilitlerini her birini (7) indirin (Resim H) ve Ön Bacakların (8) her birini (Resim J'de) gösterildiği gibi Ön Bacak Muhafaza Kilitleri (17) takılana kadar katlayın
- Arka Bacak Kilit Kolu (13) gevşetin, böylece Arka Bacak (14) aşağı indirilebilir, sonra da (Resim L'de) gösterildiği üzere sabitleme deliğinin içine kaydırılabilir
- Arka Bacak Kilit Kolu (13) sıkın

SuperJaws artık taşınmaya ve muhafaza edilmeye hazır. Yatay olarak taşınırken, kalkanmış arka bacak (Resim M'de) gösterildiği üzere bir tutamak

olarak kullanılabilir ve Arka Taşıma Kolu (15) (Resim N'de) gösterildiği gibi dikey olarak taşınırken kullanılabilir Yatay olarak taşınırken, Arka Taşıma Koluna (15) Hareketli Çeneyi (2) sabitlemek için açılı verilebilir, ancak normal taşıma açısı (Resim N'de) gösterildiği gibi, hareketli çenenin taşınırken hareket etmesini önler. SuperJaws her iki yönde de muhafaza edilebilir.

Çalıştırma

SuperJaws XXL, neredeyse sınırsız sayıda kullanımı olan inanılmaz çok yönlü bir sistemdir. Aşağıdaki bilgiler, nasıl kullanılacağına dair yalnızca az sayıda örnek sunmaktadır.

Mengeneleme

1. İş parçasını Sabit Çene Pedine (3) karşı yerleştirin
2. Hareketli Çeneyi (2) üstteki okta gösterildiği gibi iş parçasına doğru yukarı kaydırın (Resim O). Hareketli çene elle veya Ayak Pedali (11) kullanılarak hareket ettirilebilir
3. Kilit/Açma Anahtarını (6) ortadaki okta gösterildiği şekilde aşağı kaydırarak iş parçası üzerine mengeneleme kuvveti uygulayın (Resim O)
4. İş parçası üzerine mengelenene kadar ayağınızla pedala tekrar tekrar bastırarak ayak pedalını çalıştırın, bkz. en alttaki ok (Resim O). Bazı iş parçaları için, tamamen mengelenmeden önce iş parçasının pozisyonunu ayarlanmasına imkan vermek için ilk başta gevşek bir şekilde mengenelemek isteyebilirsiniz. Genelde, mengelenmeden önce iş parçasının konumunu kontrol etmek için bir su terazisi kullanılabilirsiniz

⚠ **UYARI:** Ayak pedalını çalıştırırken 100 kg'dan fazla kuvvet uygulaymayın, çünkü ayak pedalı mekanizması zarar görebilir. Ayak pedalını her zaman hassas, kontrollü bir şekilde çalıştırın.

Serbest bırakma

1. Kilit/Açma Anahtarını (6) ortadaki okla gösterildiği üzere yukarı kaydırın (Resim P)
2. Ayak Pedalına (11) iş parçasını mengenelemek için ilk başta uygulanan kuvveti eyle bir kuvvet uygulayın, bu sırada kilit sesi duyulana kadar iş parçasını desteklemeye devam edin (bkz. Resim P'deki en alt ok)
3. Kilit sesi duyulduktan sonra, ayak pedalına biraz daha baskı uygulayın, sonra serbest bırakın. Mengeneleme sisteminin kilidi artık açıldı
4. Hareketli Çeneyi (2) Resim P'deki en üstteki okla gösterildiği üzere iş parçasından uzağa kaydırın

Notlar:

- Çenelerin yalnızca bir tarafına mengene uygulanıyorsa, (Resim Q'da) gösterildiği gibi, eşit olmayan mengenelemeyi önlemek için maksimum mengeneleme basıncını azaltın. Eşit olmayan basınçta çene mekanizmasının bükülmesini önlemek için diğer tarafta da aynı malzemeden ve boyuttan başka bir iş parçası kullanın
- Gerekirse, iş parçasının yüzeyinde hasarı önlemek için, çene pedleri ve iş parçası arasında dala yumuşak bir malzeme kullanın, örneğin aşıp veya katmanlı kumaş malzeme
- İş parçasının keskin kenarları varsa, çene pedlerini korumanız veya mengene uygularken sökmeniz gerekir
- SuperJaws'ın kapalı mekanda kullanıyorsanız, SuperJaws'ın toplam ağırlığı nedeniyle zemine iş olgusunu önlemek için, ağırlığı dağıtmak üzere ayaklar ile zemin arasında aşıp veya başka malzemeden ek parçalar kullanın
- Çene pedlerinin kare boru ve açılı iş parçalarının daha sağlam mengelenmesini sağlayan dikey ve yatay ayakları vardır, bkz. (Resim R). Resim S, önce köşeyi testereyle kesmek için ideal konumda sağlam bir şekilde mengeneyle alınmış kare boru göstermektedir
- Çene pedleri aşınrsa, Triton bayinizden yedek pedleri edinebilirsiniz
- Hareketli Çene (2), 450-1000 mm boyutundaki iş parçalarını mengenelemek için (Resim T'de) görüldüğü üzere tamamen sökülebilir ve ters olarak tekrar takılabilir. Mengeneye alınan hareketli çenenin eğilmesine/bükülmesine neden olabilecek büyük, dengesi iş parçalarını mengenelemeye çalışmayın. İş parçası çeneler arasındaki üst yüzeyde hizalanmış bir şekilde durmalıdır (Resim U)
- Çok uzun veya çok geniş iş parçalarını mengeneyle almak, SuperJaws'ın dengesini bozabilir, her iki ayakta da stabiliteyi arttırmak için ayakları bir yüzeye sabitlemek için kullanılabilir. Aynı değişiklik olduğuna dikkate alın, bkz. (Resim V)

Kalın Boyuna Kesilmesi

Bir kalası boyuna keserken, çenelere ulaşmadan önce kesimi durdurun (Resim W) iş parçasını sökün ve çeneleri yeterli miktarda geçecek şekilde yeniden mengeneleyin, böylece kesime yeniden başlamak için testereyi indirilebilirsiniz. Mengeneyle almadan önce, kesimi (Resim X'de) gösterildiği gibi açık tutmak için çene bölgesine testere kesiminizden biraz daha kalın olan bir ara parça yerleştirin

Bükme ve şekillendirme

SuperJaws, tamamen malzemeleri bükme ve şekillendirmek için kullanılabilir. Sabit ön çenenin üst yüzeyi, (Resim Y ve Z'de) gösterildiği üzere küçük ve orta ölçüdeki çekiçleri kullanımı için yeterince güçlüdür

1 ton mengeneyle alma kuvveti, çenelerin bir iş parçasını düzeltmek için pres olarak kullanılmasına imkan verir bkz. (Resim AA).

Not: Gerektiğinde, hasardan korumak için çene pedlerini sökün. Malzemeye darbe uygulamak için çekiç kullanırken aşırı kuvvet uygulamayın, çünkü sabit ön çene bu durularda sadece hafif kullanıma uygundur

UYARI: Hareketli Çeneye (2) asla bir çekiçe vurmuyun, çene ve mengeneleme mekanizması zarar görebilir.

Diş Mekan Kullanımı

SuperJaws diş mekanda kullanım için idealdir. Arka bacaktaki yeni geliştirilmiş ayak, arka bacağı yumuşak zemine gömülme ihtimalini azaltır ve daha yüksek yük kapasitesi daha büyük iş parçalarının mengelenmesini sağlar. Ancak, özellikle de SuperJaws'ın maksimum yük kapasitesinde kullanacaksanız ya da zemin çok yumuşaksa yine de her bir ayağın altına ve zemin paneller yerleştirilmesini gerektirir.

SuperJaws işlanırsa, paslanmayı önlemek için aleti kurutmak önemlidir. Aynı zamanda yağmurdan etkilenmiş olabilecek yağı ve gresi yeniden uygulayın.

Bisikletler

SuperJaws, onarım ve bakım sırasında bisikletleri mengeneyle almak için idealdir ve bir bisikleti istenen yükseklikte sabit bir şekilde tutar. Ancak, modern bisiklet saselelerinin mengelenmeden önce dikkatlice incelenmeleri gerekir. Karbon fiber saseleler kolayca arar görebilir ve mengeneyle alınmaz. Çelik bisiklet saseleleri, dikkatlice ve yavaşça uygulandığı sürece mengeneyle alınabilir. Herhangi bir işe için, ideal olarak en iyi çözüm eski bir sele borusu takmak ve şaşenin zarar görmesini önlemek için sele borusunu mengeneyle almaktır.

Not: Bisikletin ağırlığı SuperJaws'a eşit bir şekilde dağılacak şekilde mengeneyle alın Bisikletlerin arka kısmı ön kısımdan önemli ölçüde daha ağırdır.

Ek Kullanımlar

SuperJaws için bu kılavuzda anlatılmayan çok sayıda ek kullanım alanı vardır. Kullanım ne olursa olsun, aşağıdakileri dikkate almak önemlidir:

- Kullanmadan önce, her zaman SuperJaws XXL'nin doğru monte edildiğini kontrol edin
- SuperJaws'a 250 kg'dan fazla yüklemeyin
- İş parçasının doğru bir şekilde dengelendiğinden emin olun
- Mengeneyle alırken iş parçasına çok fazla kuvvet uygulamayın
- 1000 kg'dan fazla mengeneyle alma kuvveti uygulamayın; yalnızca gerekli kuvvete kadar basın
- Bu ürünü bir basamak olarak veya insanlar için iş platformu kurmak için kullanmayın

Aksesuarlar

Mühendis Çeneleri SJAXLEJ

- Çenelerin üzerindeki civata oldukça güçlü daktil döküm demirden üretilmiştir ve çapı 50 mm'ye kadar olan boruları veya yuvarlak kesitli mengenerlerken kavramayı arttırmak için özel olarak şekillendirilmiştir. Aynı zamanda ağır metal testereye çekiçe vurmak veya bükme için dahili bir örse de sahiptirler (Resim AB)

Tomruk Çeneleri SJAXLLG

- Tomrukların ve sırlıkların kavramasını için uygun olan bu çeneler aynı zamanda standart çelik çenelerin üzerine civataları ve çelik levhadan yapılmışlardır ve paslanmaya dirençli olmaları için çinko ile kaplanmışlardır (Resim AC)

Not: Çapı 175 mm'ye kadar olan tomruklar ve sırlıklar, elektrikli testereyle kesme, delme ve kınış açma vs. için sıkıca sabitlenir

- SuperJaws'ın dengesinin takılan aksesuarlar yüzünden bozulmadığından emin olun. Gerekirse, Resim V'de gösterildiği gibi SuperJaws'ın ayaklarını ön ayaklardaki deliklere kullanarak bir yüzeye sabitleyin
 - SuperJaws'ın katlamadan ve taşımadan önce daima aksesuarlarını sökün
- Diğer SuperJaws aksesuarları için Triton bayinizle görüşün

Bakım

Yedek çene pedleri için Triton bayinizle iletişime geçin. Bunlar kolaylıkla temel aletlerle değiştirilebilir.

Bu ürünün teme bakımını uzun bir çalışma ömrü sağlar. Lütfen dikkat:

- Kullanım türüne bağlı olarak, bu üründe zaman içinde boyayı sökecek veya paslanmaya neden olacak çizikler ve izler olması oldukça muhtemeldir. Paslanma olup olmadığını kontrol edin ve gerekirse müdahale edin. Hareketli çenenin altı gibi bölgeleri ayrıntılı bir şekilde kontrol etmek için bazı sökme işlemleri gerektirir. SuperJaws'ın özellikle de açtıkları metal yüzeylerini her islandıgında kurulaayın.
- Yağ veya gres zaman zaman gerekebilir, ancak her zaman yeterli kadar uygulayın ve ürünün çalısına çekilene etkileyecekse asla yağ uygulaymayın. Tüm mekanizmaları, çalışmaya öncelikle temizleyin ve yağlayın.

⚠ **UYARI:** SuperJaws hasar görürse veya paslanırsa ve kaynaklama gibi büyük bir onarım gerektirse, mengeneleme kuvveti veya yük kapasitesine ilgili verilen rakamlar artık dikkate alınmamalıdır. Bu koşullarda, SuperJaws hemen değiştirilmelidir, çünkü bu düzeyde bir onarım garantisi geçersiz kılar

Saklama

Bu el aletini kuru ve çocukların ulaşamayacağı bir yerde dikkatlice saklayın

İmha

- Artık kullanılmayan ve onarılamayan aletleri imha ederken ulusal düzenlemeleri HER ZAMAN dikkate alın.
- Aletleri imha etmenin doğru yöntemi için yerel atık imha otoritenizle iletişime geçin

Garanti

Garantinizi tescil ettirmek için tritontools.com adresindeki web sitemizi ziyaret ederek bilgilerinizi giriniz *.

Size ait bilgiler ilerideki yayınlar hakkında bilgi vermek üzere posta listemize dâhil edilecektir (aksi belirtilmediği takdirde). Verilen bilgiler hiç bir üçüncü tarafa iletilmeyecektir.

Satın alma kayıtları

Satın Alma Tarihi: ___/___/___

Model: SJA100XL. Makbuzunuzu satın alma kanıtı olarak saklayınız

Triton Precision Power Tools, ilk satın alma tarihinden itibaren 3 YIL süre içinde hatalı malzemeler veya işçilik yüzünden herhangi bir parçanın kusurlu çıkması durumunda Triton'un hatalı parçayı ücretsiz olarak tamir edeceğini veya kendi takdirine göre değiştireceğini bu ürünü satın alan kişiye garanti eder.

Bu garanti ticari kullanım için geçerli olmadığı gibi normal aşınmayı ve yıpranmayı veya kaza, kötüye kullanma veya yanlış kullanma yüzünden oluşan hasarı içermez.

* 30 gün içinde çevirim içi olarak tescil yaptırın.

Kurallar ve koşullar geçerlidir.

Bunlar sizin yasal haklarınızı etkilemez

